

กฎหมายรัฐธรรมนูญ

สถาปัตยกรรมแห่งอำนาจรัฐและสิทธิประชาชน

ตระหง่าน เกียรติศิริโรจน์

สรุปขอบเขตการบรรยาย กฎหมายรัฐธรรมนูญ

สรุปประเด็นสำคัญของกฎหมายรัฐธรรมนูญ ประกอบด้วยหลักทั่วไป ความเป็นกฎหมายสูงสุด เอกสิทธิ์และความคุ้มกันของสมาชิกสภา รวมถึงกระบวนการควบคุมกฎหมายมิให้ขัดหรือแย้งต่อรัฐธรรมนูญทั้งก่อนและหลังการประกาศใช้

หลักทั่วไปและสถานะของรัฐธรรมนูญ

หลักทั่วไปและความ เป็นกฎหมายสูงสุด

ความหมายของรัฐธรรมนูญ คำผูกพันคำวินิจฉัย (ม.211) และความเป็นกฎหมายสูงสุด (ม.5)



เอกสิทธิ์และความคุ้มกัน ของสมาชิกสภา

รายละเอียดตามมาตรา 124 และมาตรา 125



การควบคุมกฎหมายมิให้ขัดหรือแย้งต่อรัฐธรรมนูญ

การควบคุมก่อนประกาศใช้



การตรวจสอบตามมาตรา 148 (ส.ส./ส.ว./นายกฯ) และการควบคุมการตราพระราชกำหนด (ม.173)



การควบคุมหลังประกาศใช้



กรณีศาลเห็นเองหรือคู่ความโต้แย้ง (ม.212) และผ่านผู้ตรวจการแผ่นดิน (ม.231)

การคุ้มครองสิทธิและเสรีภาพ (มาตรา 213)

กรณีบุคคลซึ่งถูกละเมิดสิทธิหรือเสรีภาพ ยื่นคำร้องต่อศาลรัฐธรรมนูญโดยตรง



กฎหมายรัฐธรรมนูญ กับ รัฐธรรมนูญ

กฎหมายรัฐธรรมนูญ

-  กลุ่มกฎหมายการจัดองค์กร/ใช้อำนาจรัฐ
-  ความหมายกว้างกว่า
-  เป็นได้ทั้งลายลักษณ์อักษรและจารีตประเพณี

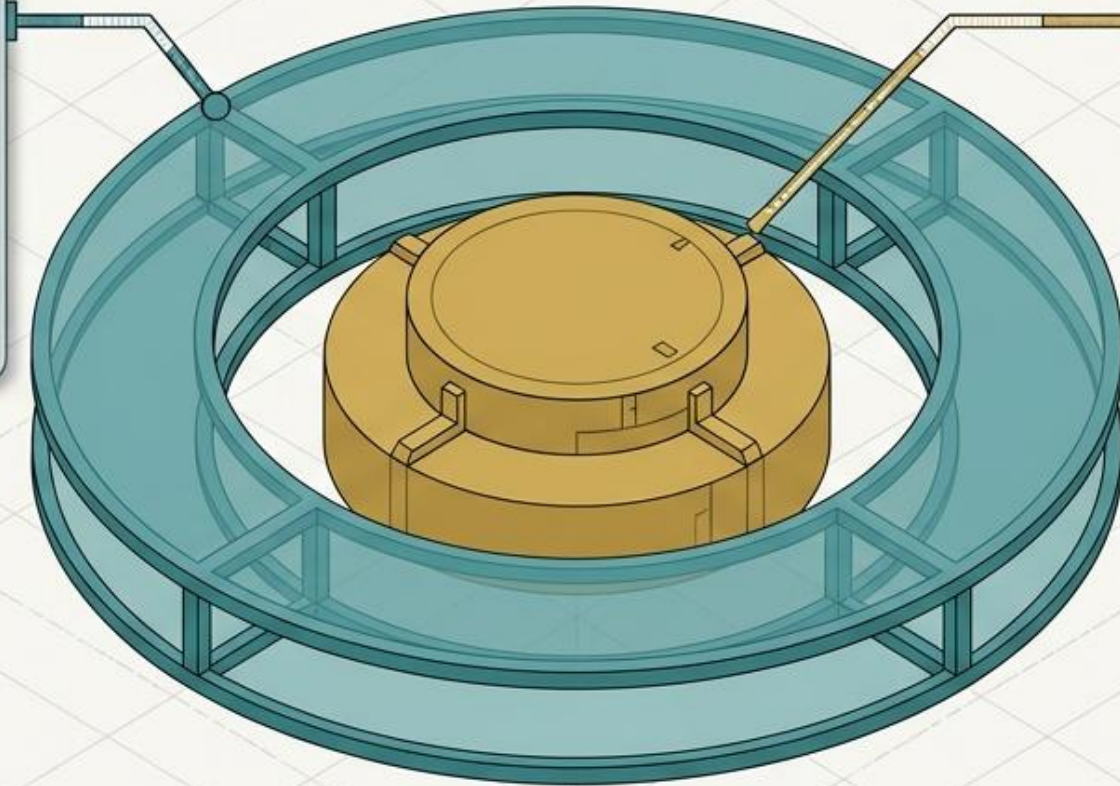

รัฐธรรมนูญ

-  กฎหมายสูงสุด
-  ความหมายแคบ
-  เป็นลายลักษณ์อักษร

รัฐธรรมนูญ เป็นเพียง “ส่วนหนึ่ง” ของกฎหมายรัฐธรรมนูญ



รัฐธรรมนูญคือ กฎหมายขั้นพื้นฐาน

กฎหมายสูงสุดของรัฐ

อยู่ในฐานะสูงกว่า
กฎหมายอื่นทั้งปวง
กฎหมายอื่นจะขัด
หรือแย้งไม่ได้

จัดระเบียบสังคม

จัดวางความสัมพันธ์
ระหว่างผู้ปกครอง
กับผู้อยู่ใต้ปกครอง

แม่บททางการเมือง

กำหนดรายละเอียด
และรูปแบบการ
บริหารประเทศ

ใครคือผู้มีอำนาจสร้างรัฐธรรมนูญ?

อำนาจการจัดให้มีรัฐธรรมนูญ
(Pouvoir Constituant)
คือ อำนาจสูงสุดในการก่อตั้ง
องค์กรทางการเมือง

ซึ่งผู้กุมอำนาจนี้ แบ่งออกได้เป็น
5 แหล่งที่มาหลัก

● ประมุขของรัฐเป็นผู้จัดให้มี



เกิดจากเจตนาของกษัตริย์ฝ่ายเดียว
ทรงยอมจำกัดพระราชอำนาจของพระองค์
กษัตริย์ยังมีอำนาจเหนือราษฎร
ตัวอย่าง: ญี่ปุ่น, โมนาโก

● ราษฏรเป็นผู้จัดให้มี



ร่วมกันก่อการปฏิวัติ/เปลี่ยนแปลงสำเร็จ
ราษฎรกลายเป็นเจ้าของอำนาจอธิปไตย
ตัวอย่าง: สหรัฐอเมริกา, ฝรั่งเศส, รัสเซีย

○ คณะปฏิวัติจัดให้มี



เมื่อยึดอำนาจสำเร็จ จะเป็นผู้จัดทำกฎเกณฑ์เสียเอง
อาจเริ่มจาก ประกาศคณะปฏิวัติ เพื่อใช้ชั่วคราว
ก่อนจัดทำรัฐธรรมนูญ

● ข้อตกลงร่วมกัน



ข้อตกลงระหว่างประมุขกับราษฎรเพื่อความสงบสุข
กษัตริย์ยอมจำกัดพระราชอำนาจและรับรองรัฐธรรมนูญ
บริบทไทย: มักเป็นความตกลงระหว่างกษัตริย์กับคณะรัฐประหารเสมอ

● องค์การภายนอก (รัฐเจ้าอาณานิคม)

บริบท: เกิดขึ้นมากหลังสงครามโลกครั้งที่ 2

เงื่อนไข: ใช้กับประเทศเกิดใหม่ที่เพิ่งได้รับเอกราช

กระบวนการ: รัฐเจ้าอาณานิคมกำหนดเงื่อนไขให้ประเทศใต้อาณานิคมจัดทำรัฐธรรมนูญที่ตนรับรอง ก่อน จึงจะยอมคืนเอกราชให้



4 มิติแห่งการจัดประเภทรัฐธรรมนูญ



1. แบ่งตาม
วิธีการบัญญัติ
(รูปแบบ)

2. แบ่งตามเนื้อ
หาและแบบพิธี
(สาระัตถะ)



3. แบ่งตาม
วิธีการแก้ไข
(ความยืดหยุ่น)

4. แบ่งตาม
กำหนดเวลา
(อายุการใช้งาน)



1. แบ่งตาม วิธีการบัญญัติ

แบบลายลักษณ์อักษร



มีบทบัญญัติรวมในเอกสารฉบับเดียวหรือหลายฉบับ

ข้อดี: ชัดเจน ฝ่าฝืนได้ยาก มั่นคงสูง

ข้อเสีย: ยืดหยุ่นน้อย

แบบไม่เป็นลายลักษณ์อักษร (จารีตประเพณี)



ไม่ได้รวบรวมไว้เป็นรูปเล่มเดียว
เกิดจากขนบธรรมเนียมและคำพิพากษา

ข้อดี: ยืดหยุ่นสูง ปรับตามยุคสมัยได้ง่าย

ข้อเสีย: ขาดความชัดเจนในบางกรณี

2. แบ่งตาม เนื้อหา และ แบบพิธี



3. แบ่งตาม วิธีการแก้ไข

รัฐธรรมนูญที่แก้ไขยาก

กระบวนการแก้ไขซับซ้อนและยากกว่าการบัญญัติกฎหมายธรรมดา

ตัวอย่าง: สหรัฐอเมริกา, ไทย

รัฐธรรมนูญที่แก้ไขง่าย

แก้ไขได้ด้วยวิธีการเดียวกับการแก้กฎหมายธรรมดา (เช่น การตราพระราชบัญญัติ)

ตัวอย่าง: สหราชอาณาจักร, อิสราเอล, นิวซีแลนด์

4. แบ่งตาม กำหนดเวลาบังคับใช้



รัฐธรรมนูญ... ไม่จำเป็นต้องเป็นตัวอักษรเสมอไป

ในความหมายอย่างกว้าง รัฐธรรมนูญมีทั้งแบบ ‘ลายลักษณ์อักษร’ และ ‘ไม่เป็นลายลักษณ์อักษร’



รัฐธรรมนูญลายลักษณ์อักษร



รัฐธรรมนูญที่ไม่เป็นลายลักษณ์อักษร

รัฐธรรมนูญลายลักษณ์อักษร

1

รวมหลักเกณฑ์และระเบียบ
อำนาจสูงสุดไว้ใน
'เอกสารฉบับเดียวกัน'

2

จำเป็นอย่างยิ่งสำหรับประเทศที่มีการ
'เปลี่ยนแปลงการปกครองกะทันหัน'

สหรัฐอเมริกา (พ.ศ. 2332)

รัฐธรรมนูญลายลักษณ์อักษรฉบับแรกของโลก
และเป็นแม่บทของรัฐธรรมนูญทั่วโลกในปัจจุบัน

ลายลักษณ์อักษร



ความชัดเจนที่จับต้องได้: รัฐธรรมนูญลายลักษณ์อักษร

การรวบรวม

บทบัญญัติถูกรวมอยู่ในเอกสารฉบับหนึ่ง
หรือหลายฉบับอย่างเป็นหมวดหมู่

การกำหนดอำนาจ

ระบุระเบียบแห่งอำนาจสูงสุดในรัฐ และ
ความสัมพันธ์ระหว่างอำนาจอย่างชัดเจน

กระบวนการพิเศษ

จัดทำและแก้ไขด้วยวิธีการที่แตกต่างและ
รัดกุมกว่าการจัดทำกฎหมายธรรมดา

รัฐธรรมนูญจารีตประเพณี

รู้จักในชื่อ 'รัฐธรรมนูญวัฒนธรรม'

เกิดจากการปฏิบัติติดต่อกันมานานจนเป็นขนบธรรมเนียม

ไม่มีเอกสารรวมศูนย์ แต่อาจมีกฎหมายธรรมดาหลายฉบับประกอบกัน

ประเทศอังกฤษ (The UK)

ต้นแบบของการค่อยๆ วิวัฒนาการทางการปกครองที่ละน้อยตามกาลเวลา

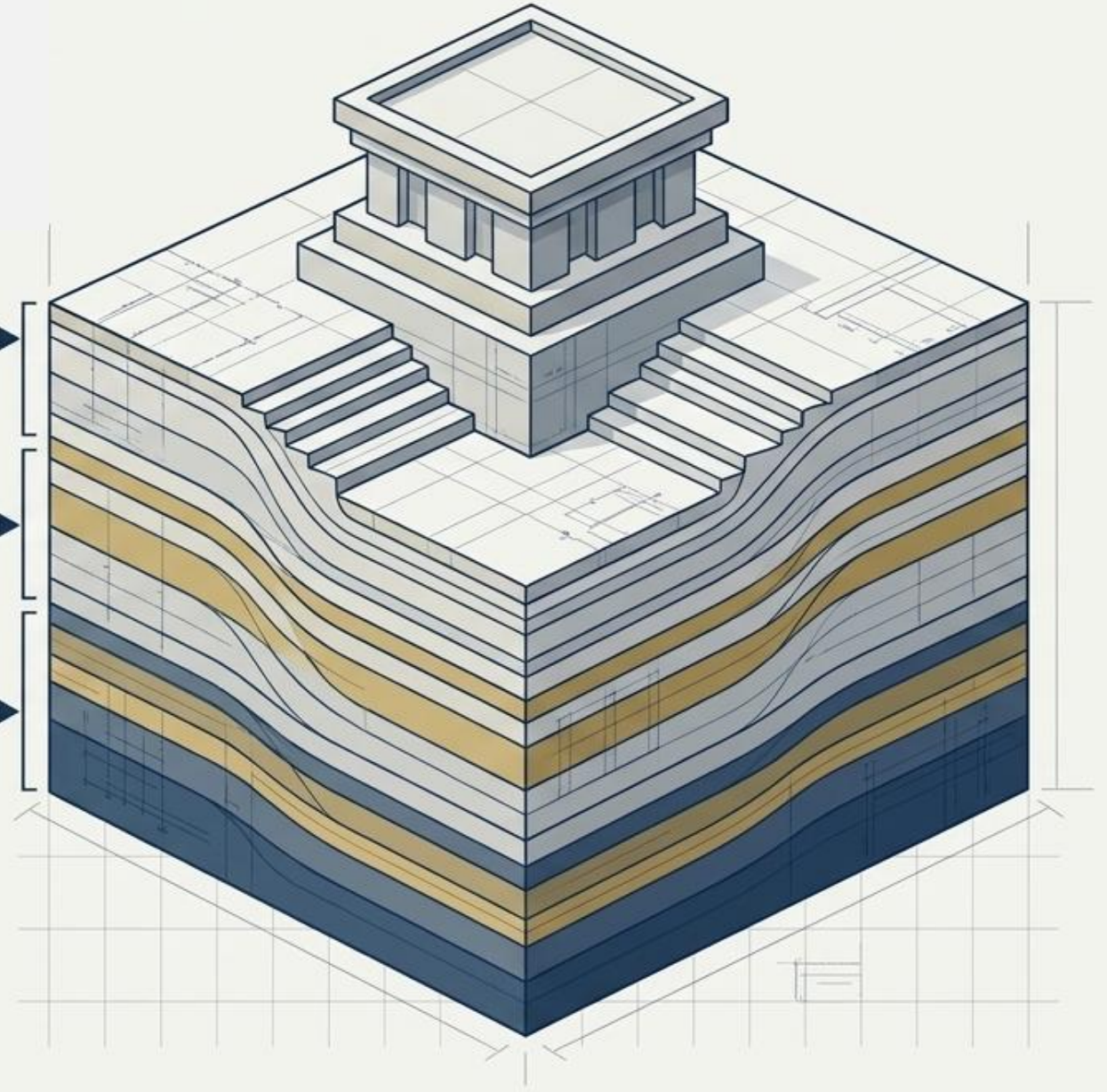



พลังแห่งจารีต: รัฐธรรมนูญที่ไม่เป็น ลายลักษณ์อักษร

ขนบธรรมเนียมและจารีตประเพณี
วิถีปฏิบัติที่สังคมยอมรับ

คำพิพากษาของศาล
บรรทัดฐานทางกฎหมายที่ถูกสะสมมา

ธรรมเนียมปฏิบัติทางการเมือง
กฎเกณฑ์การปกครองที่ยึดถือติดต่อกันมา

ไม่ได้เขียนรวบรวมไว้เป็นรูปเล่ม
แต่รวมกันเข้าเป็นบทบัญญัติที่มี
อำนาจเป็นกฎหมายสูงสุดแห่งรัฐ

มาตรา 5: เมื่อกฎหมายมีช่องว่าง ประเพณีคือคำตอบ

เมื่อไม่มี**บทบัญญัติ**แห่งรัฐธรรมนูญบังคับ
แก่กรณีใด ให้วินิจฉัยกรณีนั้นไปตาม
ประเพณีการปกครองประเทศไทยในระบอบ
ประชาธิปไตยอันมีพระมหากษัตริย์ทรง
เป็นประมุข



แนวคิดเรื่อง "ช่องว่างแห่งกฎหมาย" มีมาตั้งแต่ยุคโบราณ

นักปราชญ์กฎหมายโรมันวางรากฐานว่า: "ในกรณีที่ไม่มีกฎหมาย ผู้พิพากษาไม่อาจปฏิเสธความยุติธรรมได้"

จุดกำเนิด: เมื่อกฎหมายมีขีดจำกัด แต่ความยุติธรรมไร้พรมแดน

เหตุผลแห่งธรรมชาติ (Naturalis Ratio)

โครงสร้างพื้นฐานของเหตุผลที่มนุษย์พึงมี

หลักเกณฑ์ที่ดีและยุติธรรม (Ex Bono Et Aequo)

มาตรฐานในการตัดสินเพื่อสร้างความสมดุล
และเป็นธรรม

กายวิภาคของช่องว่าง: สองลักษณะของความไม่สมบูรณ์ทางกฎหมาย

1. ไม่มีกฎหมายบัญญัติไว้ (True Void)

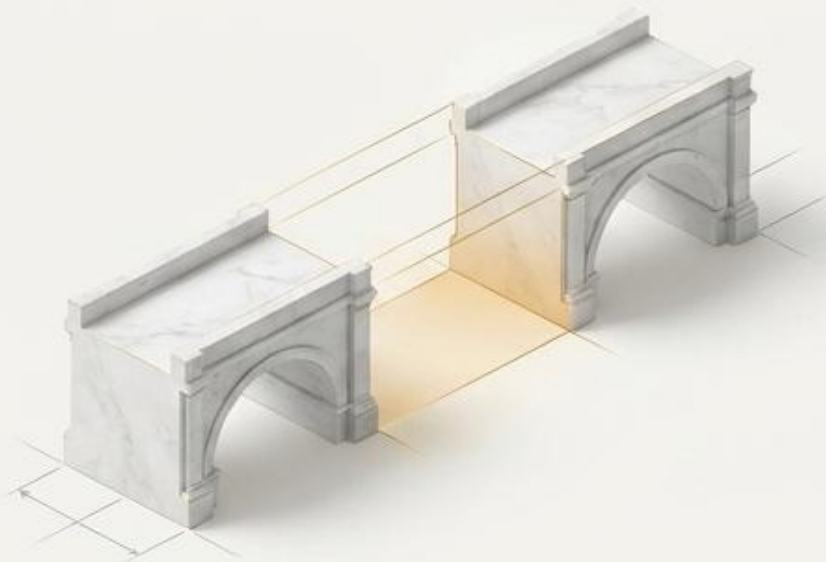

กรณีปกติที่เกิดขึ้นเมื่อไม่มีบทบัญญัติใดๆ
ที่สามารถนำมาปรับใช้กับข้อเท็จจริงในคดีได้เลย

2. ขัดต่อเจตนารมณ์ (Teleological Gap)



มีบทบัญญัติตามตัวอักษรที่นำมาปรับใช้ได้ แต่ถ้านำมาใช้
จะสร้างผลลัพธ์ที่ผิดไปจาก "ความประสงค์หรือเจตนารมณ์"
ของกฎหมายนั้น ถือเป็นช่องว่างเช่นกัน

รากฐานแห่งปัญหา: 3 สาเหตุที่ก่อให้เกิดช่องว่างแห่งกฎหมาย



เจตนาปล่อยว่าง
(Intentional Foresight)

ความพลั้งเผลอ
(Unintentional Oversight)

พลวัตทางสังคม
(Evolution & Shift)



ผู้ร่างกฎหมายจงใจทิ้งช่องว่างไว้ เพราะทฤษฎียังไม่เจริญพอ หรือ ต้องการให้ผู้ใช้อกฎหมายใช้ดุลพินิจ ตามยุคสมัย โดยมักใช้ "ถ้อยคำที่มีลักษณะเป็นหลักการทั่วไป"

เกิดขึ้นโดยที่ผู้ร่างกฎหมายไม่ทันได้คิดถึงปัญหานั้นในขณะที่ทำการร่างบทบัญญัติ

สังคม วิถีชีวิต หรือเทคโนโลยีเปลี่ยนแปลงไปอย่างรวดเร็ว ซึ่งเป็นสิ่งที่ผู้ร่างไม่อาจคาดการณ์ได้ล่วงหน้า



ระบบการจัดการ: กฎหมายลายลักษณ์อักษร เกี่ยวกับ ดุลพินิจอิสระ

กำหนดในกฎหมายลายลักษณ์อักษร

กฎหมายกำหนดแบบแผนและขั้นตอนการอุดช่องว่างไว้อย่างชัดเจน ผู้ใช้กฎหมายต้องปฏิบัติตามลำดับขั้น

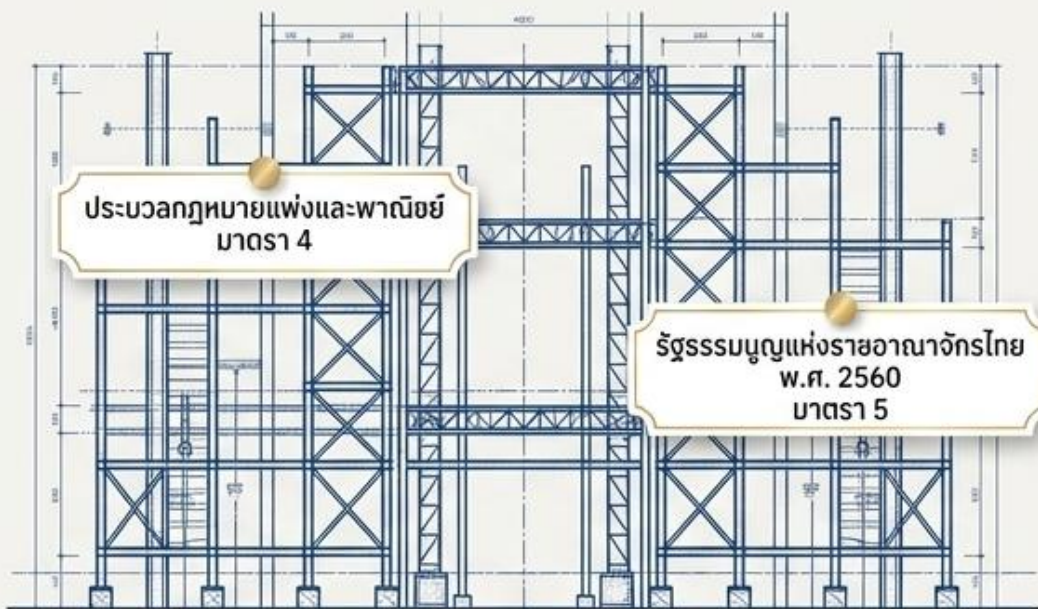

กำหนดในกฎหมายลายลักษณ์อักษร

กฎหมายกำหนดแบบแผนและขั้นตอนการอุดช่องว่างไว้อย่างชัดเจน ผู้ใช้กฎหมายต้องปฏิบัติตามลำดับขั้น

ดุลพินิจอิสระ

ปล่อยให้ผู้ใช้กฎหมายค้นหาหลักเกณฑ์ใดๆ มาอุดช่องว่างได้เองตามดุลพินิจอิสระ โดยไม่มีบทบัญญัติกำหนดขั้นตอนไว้ตายตัว



ดุลพินิจอิสระ

ปล่อยให้ผู้ใช้กฎหมายค้นหาหลักเกณฑ์ใดๆ มาอุดช่องว่างได้เองตามดุลพินิจอิสระ โดยไม่มีบทบัญญัติกำหนดขั้นตอนไว้ตายตัว

เครื่องมือแห่งการเยียวยา: ลำดับชั้นสากลในการอุดช่องว่าง

ไม่ว่าระบบกฎหมายจะบังคับใช้ลายลักษณ์อักษรหรือดุลพินิจอิสระ 3 วิธีการนี้คือ
“หลักเกณฑ์สากลที่ได้รับการยอมรับจากทุกประเทศ”

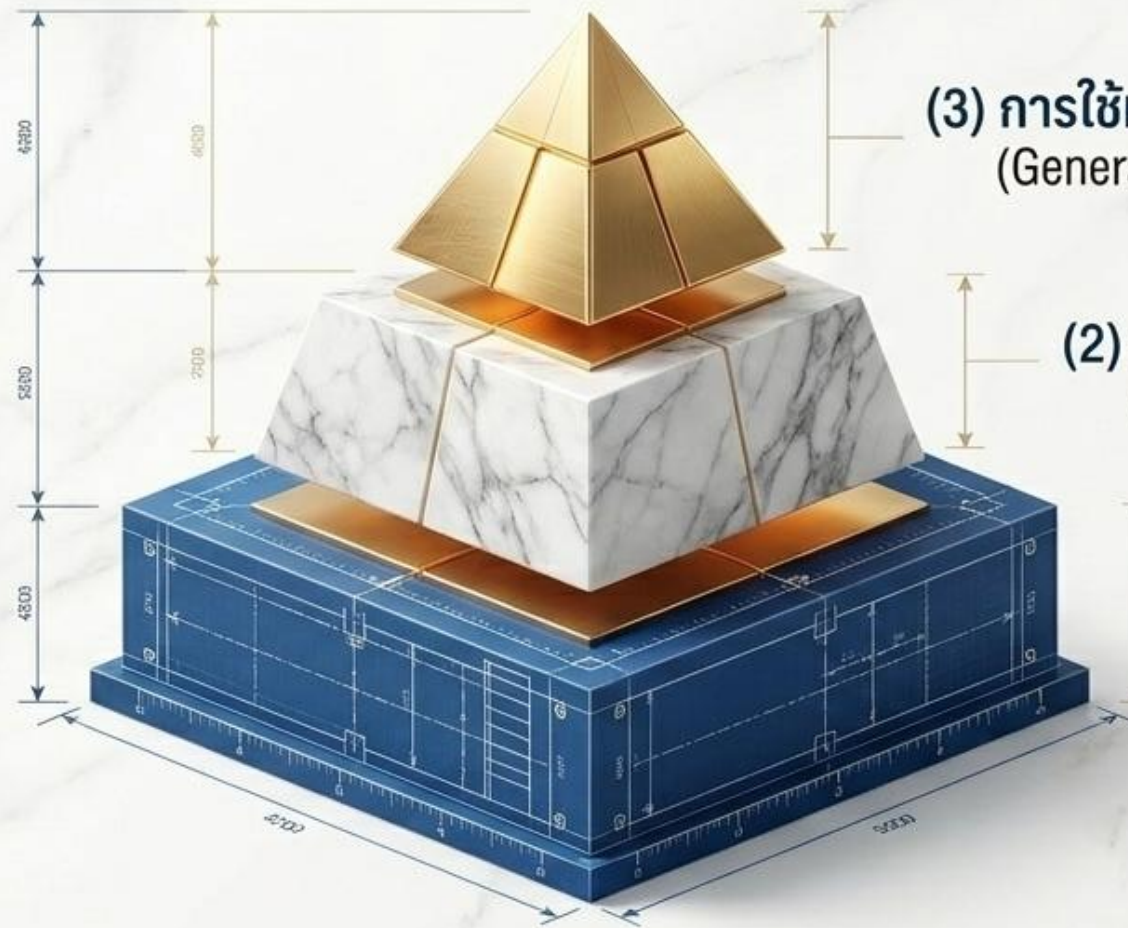

(3) การใช้หลักกฎหมายทั่วไป
(General Principles of Law)

(2) การใช้จารีตประเพณี
(Customary Law)

(1) การใช้กฎหมาย
ใกล้เคียงอย่างยิ่ง
(Analogy)



เมื่อตัวบทกฎหมายมีช่องว่าง เราจะหาคำตอบจากที่ใด

ปัญหาสำคัญของการตีความรัฐธรรมนูญ มาตรา 5
เริ่มต้นขึ้นเมื่อเราเผชิญกับสถานการณ์ที่ขอบเขต
ของกฎหมายไปไม่ถึง

ข้อความสำคัญในรัฐธรรมนูญ:

"ในเมื่อไม่มีบทบัญญัติแห่งรัฐธรรมนูญนี้บังคับแก่กรณีใด..."

คำถามแกนกลาง:

คำว่า "บทบัญญัติ" ในที่นี้ หมายถึงเฉพาะตัวอักษรที่
เขียนไว้ตรงๆ เท่านั้น หรือมีความหมายลึกซึ้งกว่านั้น?

คำว่า "บทบัญญัติ" ครอบคลุมมากกว่าเพียงลายลักษณ์อักษรที่ปรากฏ

ด้วยระบบและวัตถุประสงค์ของรัฐธรรมนูญ ความหมายที่แท้จริงของคำว่า "บทบัญญัติ" จึงต้องครอบคลุมถึง 2 มิติที่ทำงานร่วมกัน



การใช้โดยตรง
(ลายลักษณ์อักษรที่ระบุไว้ชัดเจน)



การใช้โดยเทียบเคียง
(การอิงเหตุผลจากลายลักษณ์อักษรที่มีอยู่)



ความหมายที่สมบูรณ์
ของคำว่า "บทบัญญัติ"
เพื่ออุดช่องว่างทางกฎหมาย

คุณค่าพื้นฐานบังคับให้เราต้องตีความรัฐธรรมนูญอย่างเป็นเอกภาพ

หลักความเป็นเอกภาพของรัฐธรรมนูญ

ต้องบังคับใช้ได้จริง แก้ปัญหาอย่างเป็นระบบ มีแบบแผน และไม่สร้างความยุ่งยากสับสนหรือขัดแย้งกันเอง

การจัดระเบียบอำนาจรัฐ

การคุ้มครองสิทธิเสรีภาพประชาชน

การใช้รัฐธรรมนูญจึงต้องสอดคล้องต้องกันทั้งระบบ
รัฐธรรมนูญมีระบบและวัตถุประสงค์แห่งความมุ่งหมายที่แตกต่างจากกฎหมายทั่วไปอย่างสิ้นเชิง

การเทียบเคียงคือศิลปะแห่งการค้นหาเจตนารมณ์ที่ซ่อนอยู่

การเทียบเคียงไม่ใช่การสร้างกฎหมายใหม่ แต่คือการค้นหา "เหตุผลเดียวกัน" กับตัวบทที่มีอยู่ โดยต้องพิจารณาอย่างรอบด้านผ่าน 5 มิติ:

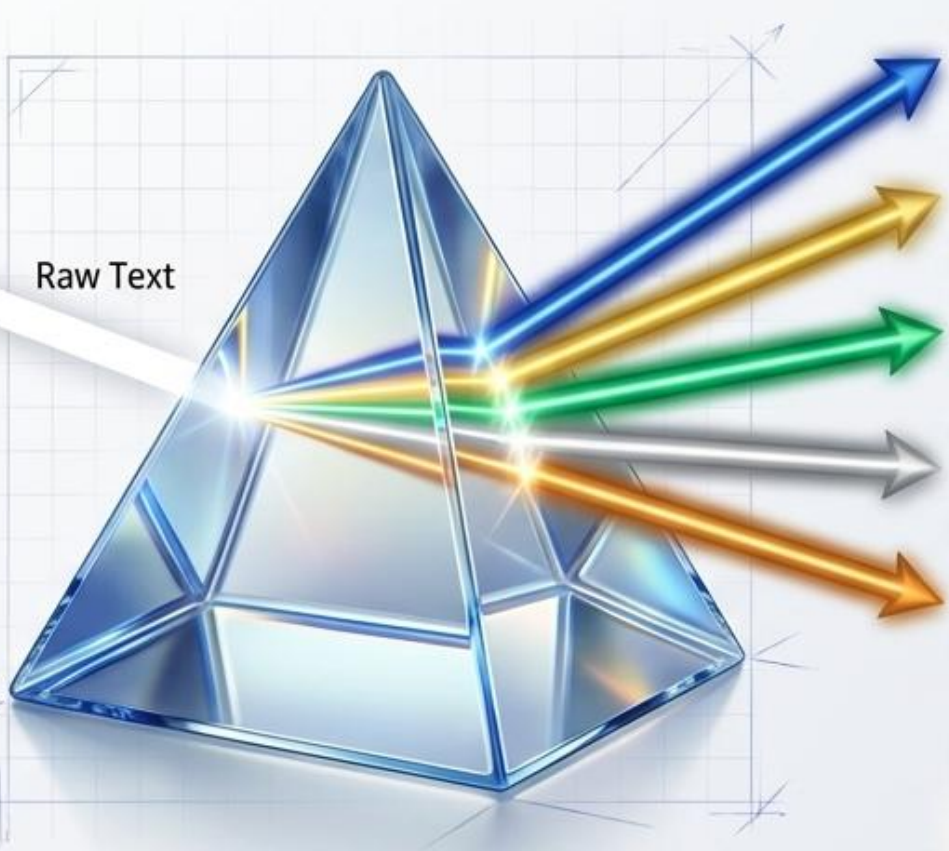

- ถ้อยคำ (Wording):** ความหมายตามตัวอักษร
- ความเป็นมา (History):** บริบททางประวัติศาสตร์ตอนร่าง
- โครงสร้างและระบบ (Structure & System):** ตำแหน่งของมาตราในภาพรวม
- เหตุผลของบทบัญญัติ (Ratio Legis):** ตรรกะเบื้องหลังกฎหมาย
- เป้าหมายของบทบัญญัติ (Telos):** ผลลัพธ์สุดท้ายที่รัฐธรรมนูญต้องการ

ผลลัพธ์ของการเทียบเคียง
คือการใช้รัฐธรรมนูญที่ตรงกับเจตนารมณ์มากที่สุด
และใกล้เคียงกับการใช้ตัวบทโดยตรงมากที่สุด

ลำดับขั้นอันเข้มงวดในการอุดช่องว่างทางรัฐธรรมนูญ



กฎเหล็ก: หากมีบทบัญญัติเทียบเคียงที่บังคับใช้ได้แล้ว จะข้ามขั้นไปใช้ "ประเพณีการปกครองฯ" ไม่ได้เด็ดขาด

2 องค์ประกอบที่หล่ohlomให้เกิดธรรมเนียมปฏิบัติที่สมบูรณ์

ทางปฏิบัติ (Practice)

ธรรมเนียมหรือพฤติกรรม
ที่เคยปฏิบัติสืบทอดกันมาใน
ทางการเมืองอย่างสม่ำเสมอ
ทั้งๆ ที่ไม่มีกฎหมาย
บังคับให้ต้องทำ



ผลผูกพัน (Opinion Necessitates)

องค์การการเมืองและบุคคล
ที่มีอำนาจ “รู้สึก” และ
ยอมรับว่าตนถูกผูกพัน
ต้องกระทำหรือไม่กระทำ
ตามธรรมเนียมนั้นๆ

เมื่อทางปฏิบัติหลอมรวมกับความรู้สึกผูกพัน
จึงจะกำเนิดเป็น “ธรรมเนียมปฏิบัติทางรัฐธรรมนูญ”
ที่มีน้ำหนักในการอุดช่องว่าง

ลมหายใจที่ทำให้รัฐธรรมนูญก้าวทันพลวัตของยุคสมัย



ปรับตัวตามระบบคุณค่า

ทำให้กรอบของรัฐธรรมนูญเดินไปตามหลักและระบบคุณค่าของแต่ละยุคสมัย โดยไม่ต้องรอแก้ตัวอักษร

การแก้ไขทางพฤตินัย

ทำหน้าที่เสมือนรูปแบบการแก้ไขรัฐธรรมนูญที่สามารถเกิดขึ้นและปรับตัวได้ตลอดเวลาตามความต้องการของประชาชน

ประเพณีการปกครอง

ธรรมเนียมเหล่านี้อาจอยู่ในรูปของประเพณีปฏิบัติ หรือหลักการจากรัฐธรรมนูญฉบับก่อน ซึ่งรวมเรียกว่า "ประเพณีการปกครองประเทศไทยในระบอบประชาธิปไตย" (ที่มาของถ้อยคำในมาตรา 5)

ประเพณีการปกครองในระบอบประชาธิปไตย รหัสผ่านอุดช่องว่างรัฐธรรมนูญไทย



โครงสร้าง 3 เสาหลักของระเพณีการปกครอง

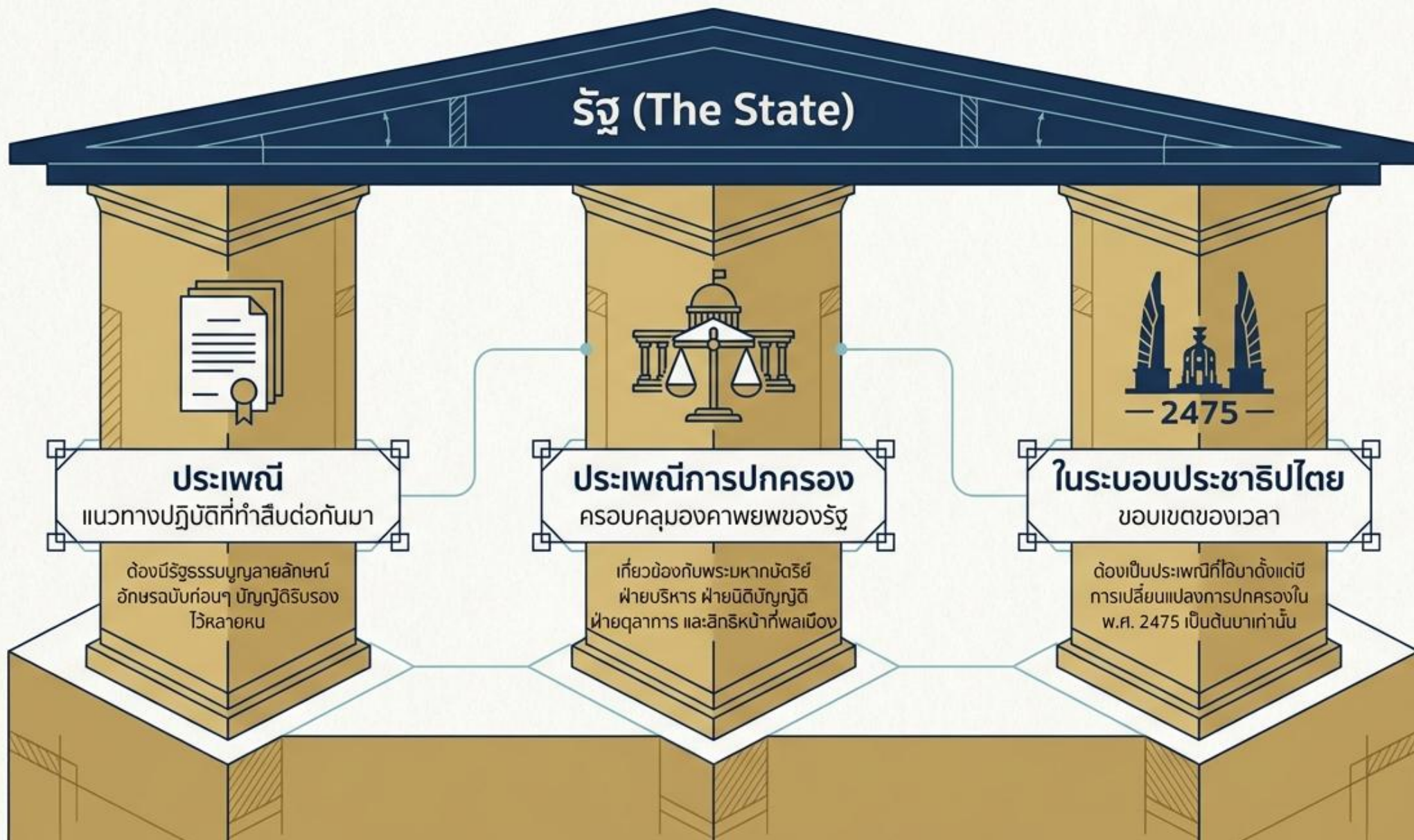

ความแตกต่างทางโครงสร้าง: อังกฤษ vs ไทย

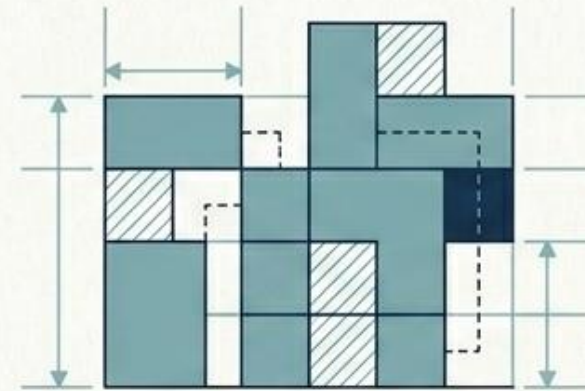

	อังกฤษ (UK)	ไทย (Thailand)
รากฐาน	รัฐธรรมนูญจารีตประเพณี (ไม่มีลายลักษณ์อักษร)	รัฐธรรมนูญลายลักษณ์อักษร
อายุการใช้งาน	ปฏิบัติสืบทอดกันมาหลายร้อยปี จนกลายเป็นส่วนหนึ่งของรัฐธรรมนูญ	เริ่มต้นนับตั้งแต่ พ.ศ. 2475 (อายุประชาธิปไตยยังไม่ยาวนานพอ)
แหล่งที่มา	ธรรมเนียมปฏิบัติทางสังคม และการเมืองที่ค่อยๆ ก่อตัว	อ้างอิงจากสิ่งที่เคยบัญญัติไว้ ในรัฐธรรมนูญฉบับก่อนๆ

ข้อสรุป: ไม่สามารถนำธรรมเนียมของไทยไปเปรียบเทียบกับอังกฤษได้โดยตรง
ไทยต้องใช้วิธีสกัดหลักเกณฑ์จากรัฐธรรมนูญฉบับอดีต

กระบวนการประกอบสร้าง: การหาเหตุผลด้วยวิธีอุปนัย (Induction)

รัฐธรรมนูญฉบับก่อนๆ



ตรรกวิทยา:
วิธีอุปนัย (Induction)

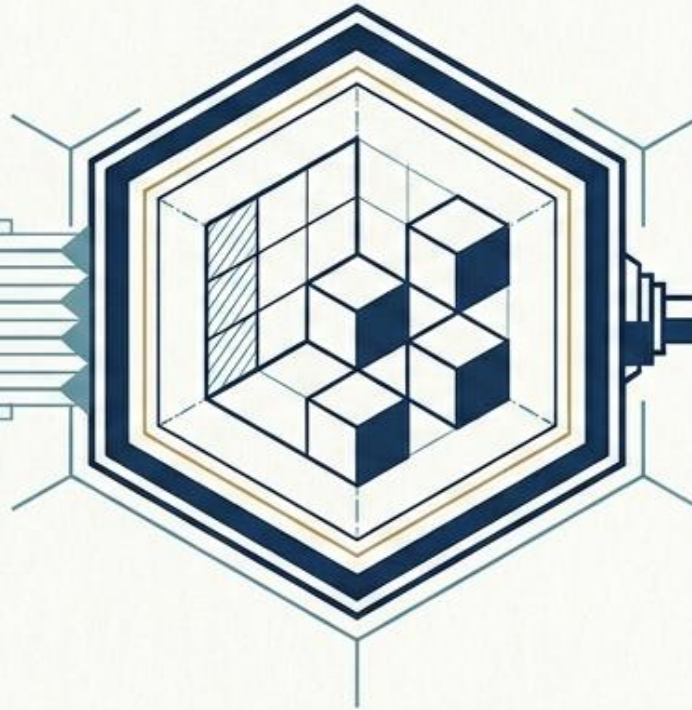

หลักกฎหมายร่วม /
ธรรมเนียมปฏิบัติ



ข้อมูลตั้งต้น:

การพิเคราะห์กฎหมายเฉพาะเรื่อง
จากรัฐธรรมนูญหลายๆ ฉบับในอดีต

กระบวนการ:

วิเคราะห์เปรียบเทียบเพื่อหาข้อร่วมกันปฏิบัติ
(Commonalities)

ผลลัพธ์:

สกัดออกมาเป็นหลักกฎหมาย
เพื่อนำมาใช้อุดช่องว่างของรัฐธรรมนูญฉบับปัจจุบัน

ระบบคัดกรอง 3 ชั้น: การค้นหาและรับรองธรรมเนียมปฏิบัติ

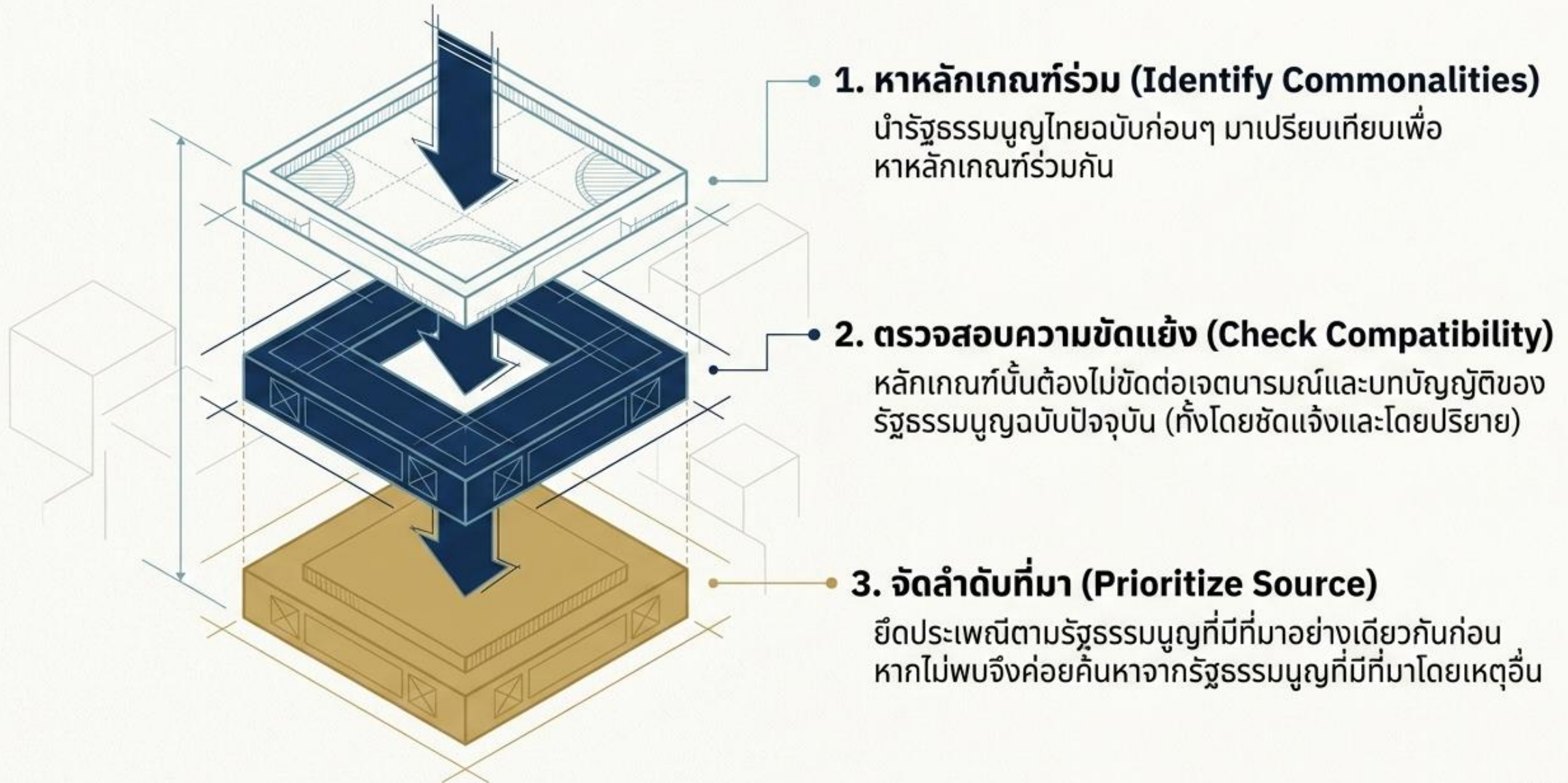

กฎแห่งความถี่: ข้อยกเว้นของการปฏิบัติเพียงครั้งเดียว

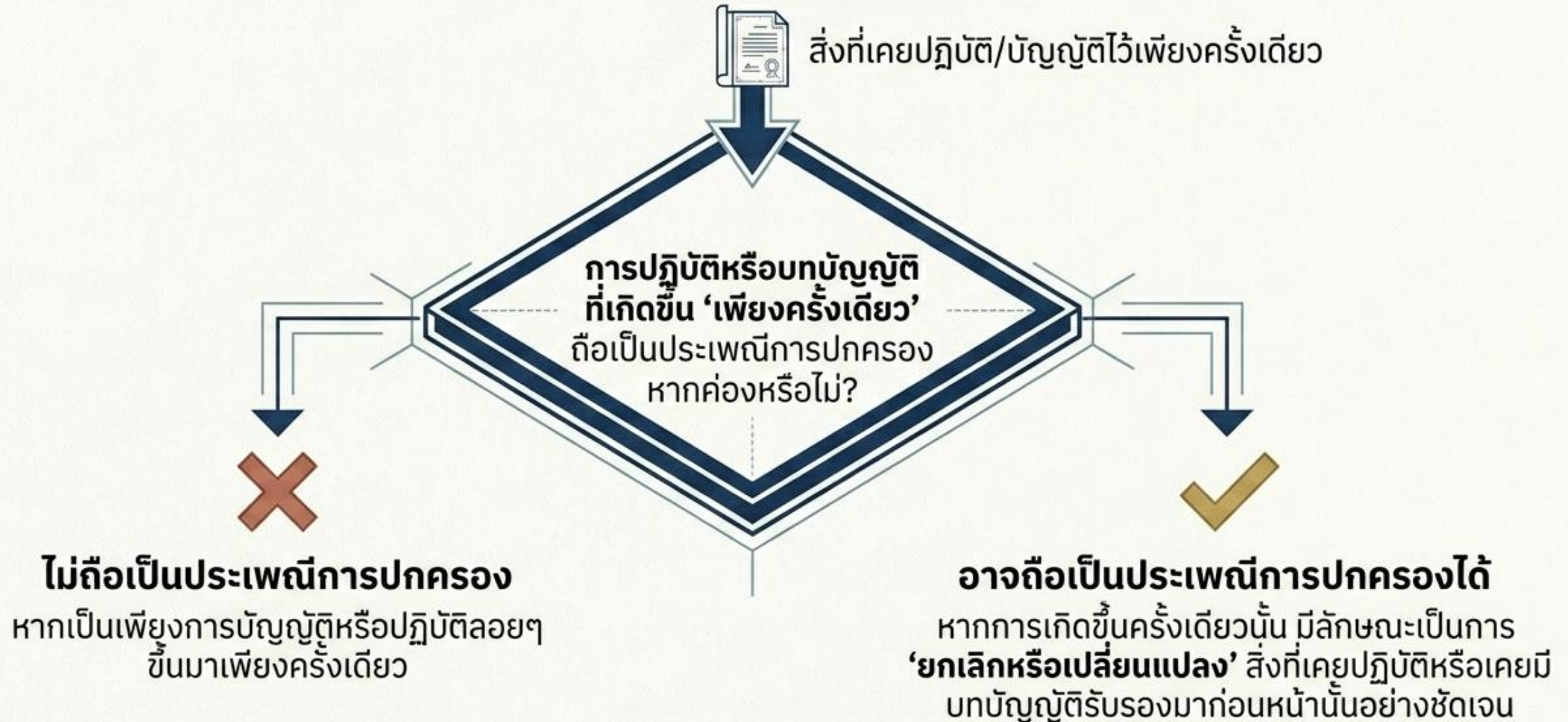

มาตรการฉุกเฉิน (The Failsafe): เมื่อไม่มีในรัฐธรรมนูญฉบับก่อนเลย

เกิดช่องว่างทางกฎหมาย (ไม่พบข้อความในรัฐธรรมนูญอดีตเลย)

พิจารณา 'ธรรมเนียมปฏิบัติทางการเมือง' ขององค์กรรัฐ
หรือองค์กรผู้ใช้อำนาจอธิปไตย ว่าเคยปฏิบัติมาอย่างไร

สามารถใช้ธรรมเนียมปฏิบัติก่อนยุคประชาธิปไตย (ก่อน พ.ศ. 2475) ได้หรือไม่?

- **ใช้ได้** หากธรรมเนียมนั้นใช้ใน 'การจัดโครงสร้างองค์กรรัฐ'
- **ข้อแม้สำคัญ:** ต้องใช้หลังจากยืนยันแล้วว่า 'ไม่มีธรรมเนียมปฏิบัติในยุคประชาธิปไตย' ให้ใช้แล้วเท่านั้น (เป็นมาตรการลำดับสุดท้าย)

พิมพ์เขียวโครงสร้างรัฐ: สรุปกลไกอุดช่องว่างรัฐธรรมนูญไทย

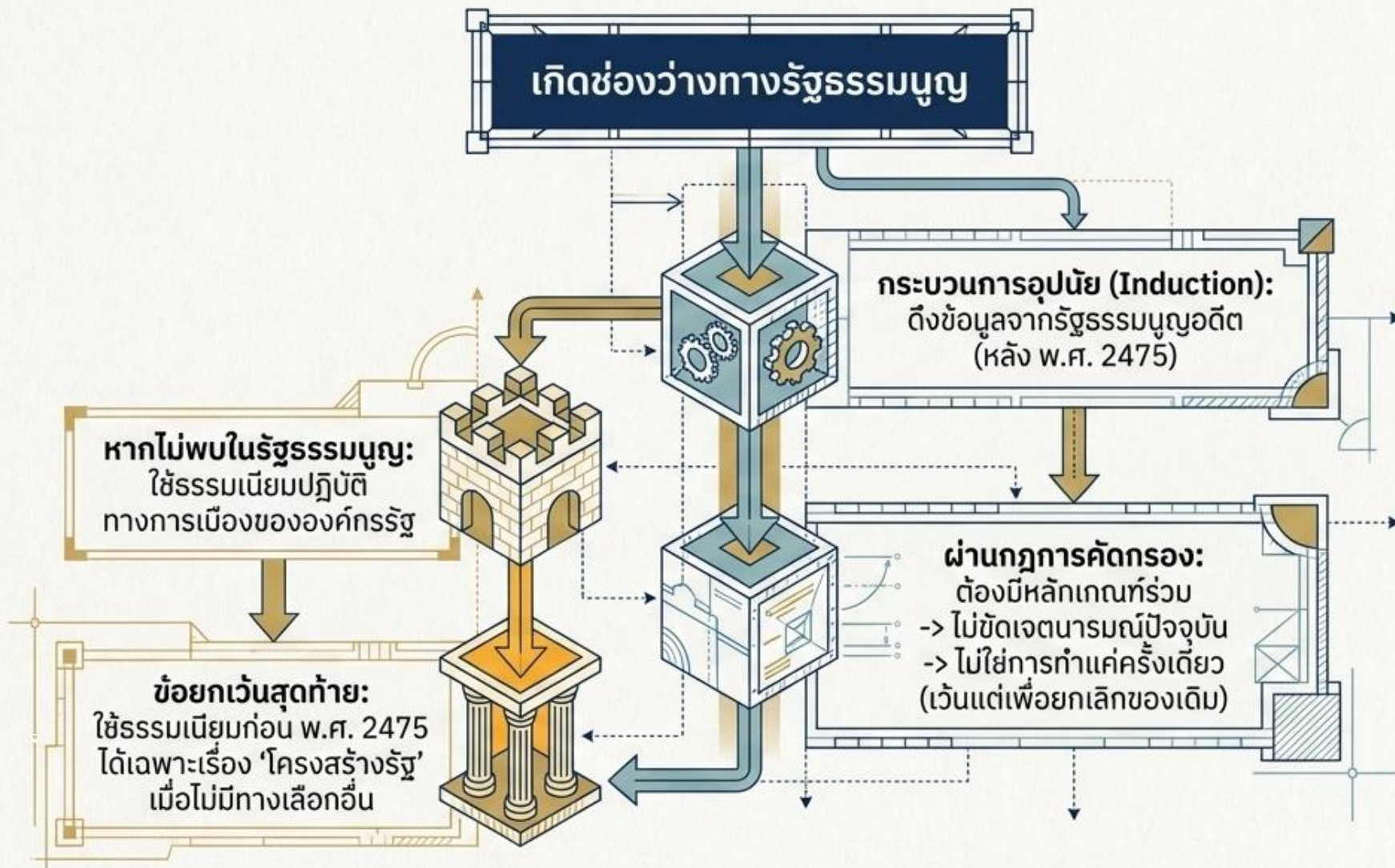

ทุกคนทำงานสอดประสานกันเพื่อคำจูนและอุดรอยรั่วของโครงสร้างรัฐสยาม

กรณีศึกษา: เมื่อรัฐบาลแพ้โหวตในสภา

รัฐบาลเสนอกฎหมาย แต่กลับแพ้เสียงโหวต...
ไม่มีรัฐธรรมนูญมาตราใดเขียนไว้เลยว่า
รัฐบาลจะต้องลาออก!



รัฐบาลแพ้โหวตในสภา



ไม่มีกฎหมายบังคับ
แต่เป็น 'ประเพณีการปกครอง'



รัฐบาลต้องลาออกทันที

ไม่มีใครกล้าฝ่าฝืน เพราะนี่คือประเพณีที่ได้รับการยอมรับร่วมกัน

บทสรุป: โครงสร้างสถาปัตยกรรมแห่งอำนาจที่สมบูรณ์

[กฎหมาย
ลายลักษณ์อักษร
ที่ชัดเจน]

[ประเพณี
การปกครอง
ที่เข้มแข็ง]

[การใช้อำนาจรัฐ
เพื่อประโยชน์
สาธารณะ
อย่างแท้จริง]

ประเพณีการปกครอง

บทวิเคราะห์ข้อดีและข้อเสีย (Trade-Off Matrix)

ลายลักษณ์อักษร



ไม่เป็นลายลักษณ์อักษร



ความชัดเจน
(Clarity)

ความมั่นคงของระบบ
(Stability)

การตรวจสอบการฝ่าฝืน
(Violation Detection)

ความยืดหยุ่นและการปรับตัว
(Flexibility)



เห็นได้ชัดเจนกว่า



มีความยืดหยุ่นน้อยกว่า

เปรียบเทียบรูปแบบของรัฐธรรมนูญ

	ลายลักษณ์อักษร	ไม่เป็นลายลักษณ์อักษร
รูปแบบ	บัญญัติเป็นเอกสารชัดเจน	ไม่มีเอกสารฉบับเดียว
ที่มาของอำนาจ	ตัวบทกฎหมาย	จารีตประเพณี / คำวินิจฉัยของศาล
ตัวอย่างประเทศ	ประเทศไทย (ปัจจุบัน)	สหราชอาณาจักร

ในโลกความจริง ไม่มีระบบใดทำงานตามลำพัง

ไม่มีประเทศใดในโลกใช้ลายลักษณ์อักษรอย่างเดียว
หรือจารีตประเพณีอย่างเดียว ทั้งสองประเภทต้อง **‘ผสมผสานกัน’**

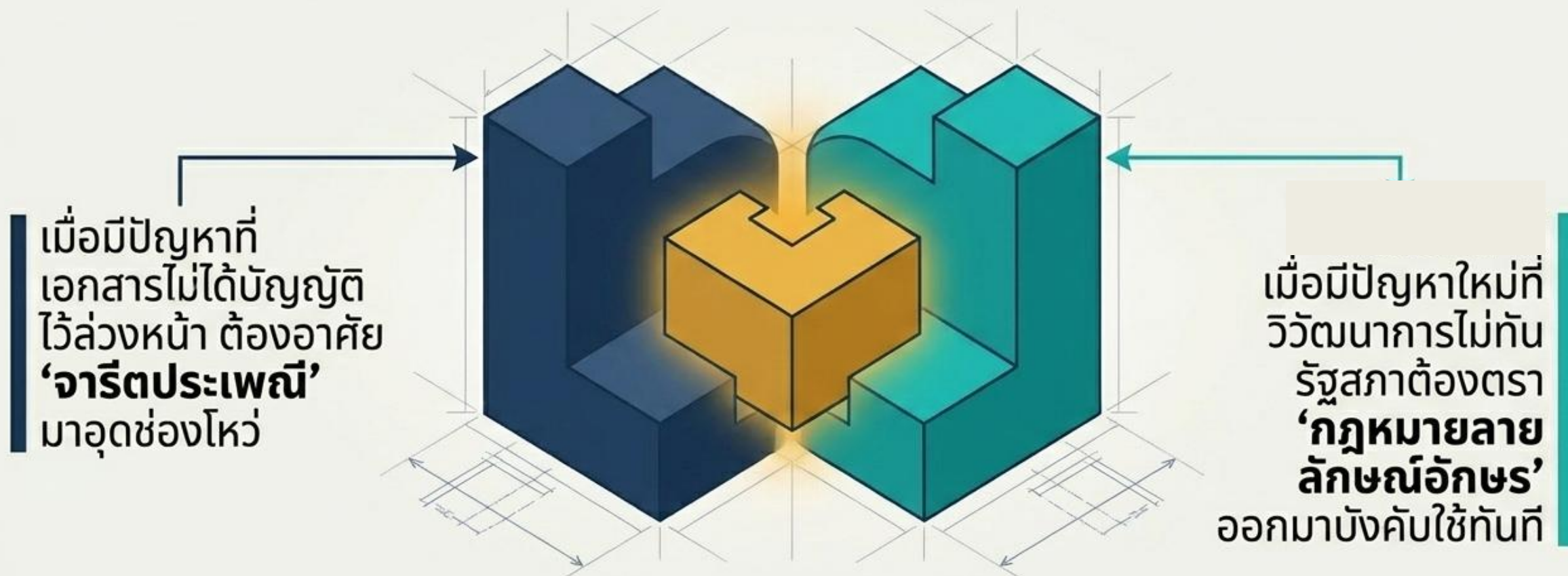

ภาพรวมกติกาโลก (ข้อมูลปี 2016)

192 ประเทศทั่วโลก



จาก 192 ประเทศ
มีเพียง 123 ประเทศที่มีการปกครองระบอบ “ประชาธิปไตย”

รัฐธรรมนูญ = ประชาธิปไตย?



หากรัฐธรรมนูญคือสัญลักษณ์ของประชาธิปไตย
ทำไมประเทศเผด็จการถึงมีรัฐธรรมนูญ?

กติกายของเผด็จการ

ประเทศจีน
ปกครองด้วยระบอบคอมมิวนิสต์/
เผด็จการ แต่มีการประกาศใช้
‘รัฐธรรมนูญลายลักษณ์อักษร’

รัฐธรรมนูญจึงไม่ใช่สัญลักษณ์
ของประชาธิปไตยเสมอไป แต่เป็นเพียง
‘คู่มือหรือแนวทางในการบริหารประเทศ’
ที่ระบอบใดก็ใช้ได้

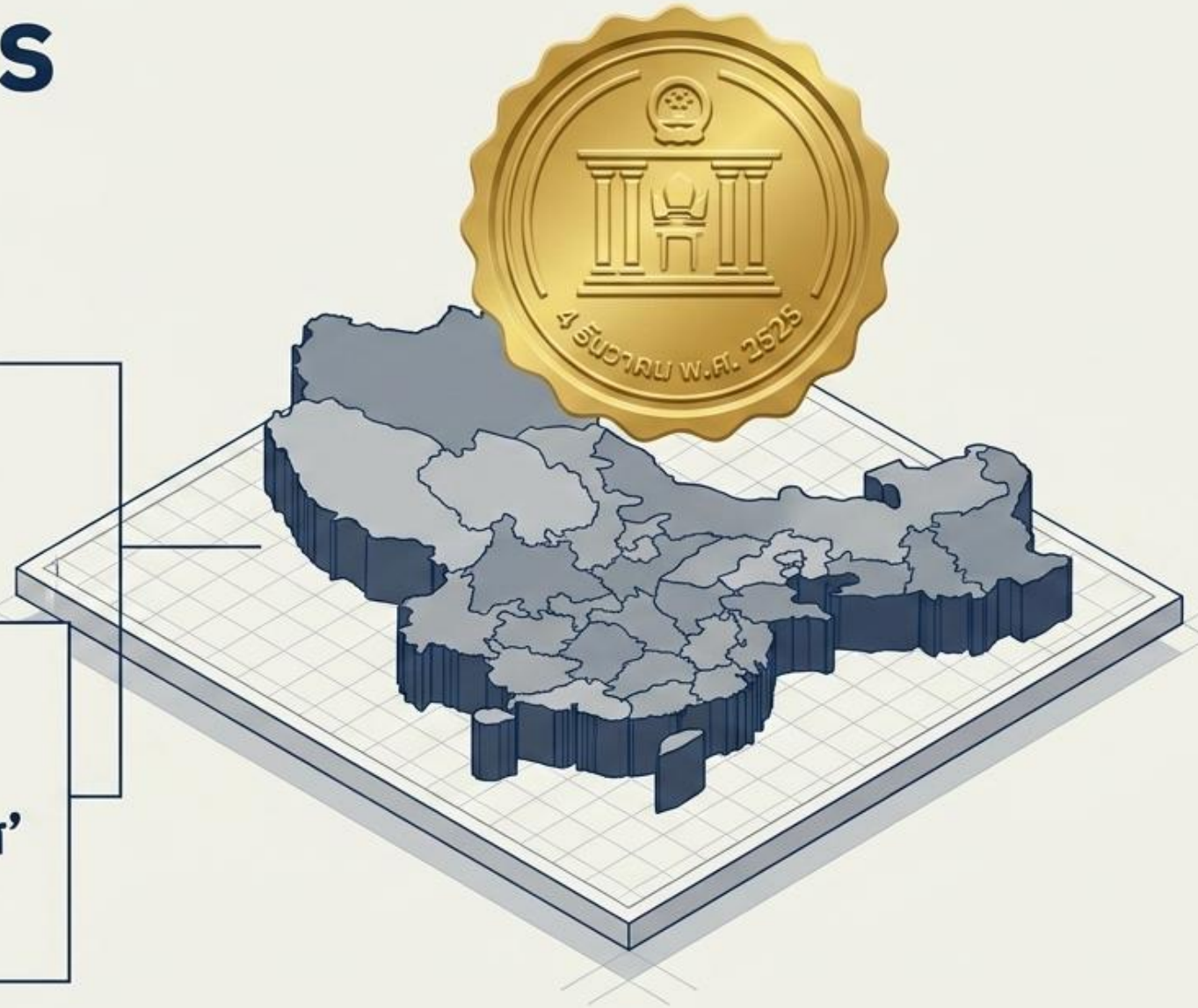

ประชาธิปไตยไร้สมุดปกแข็ง

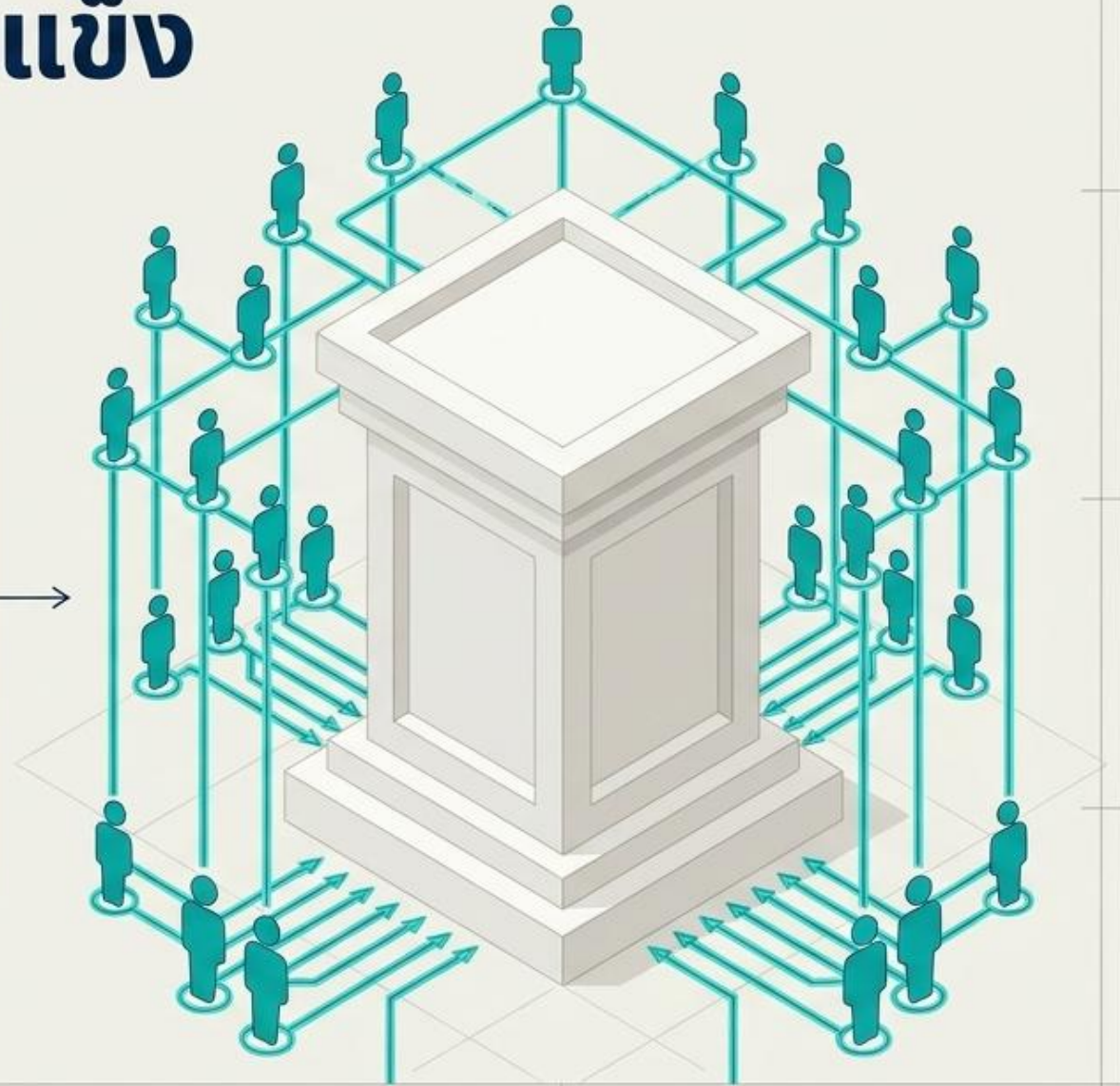
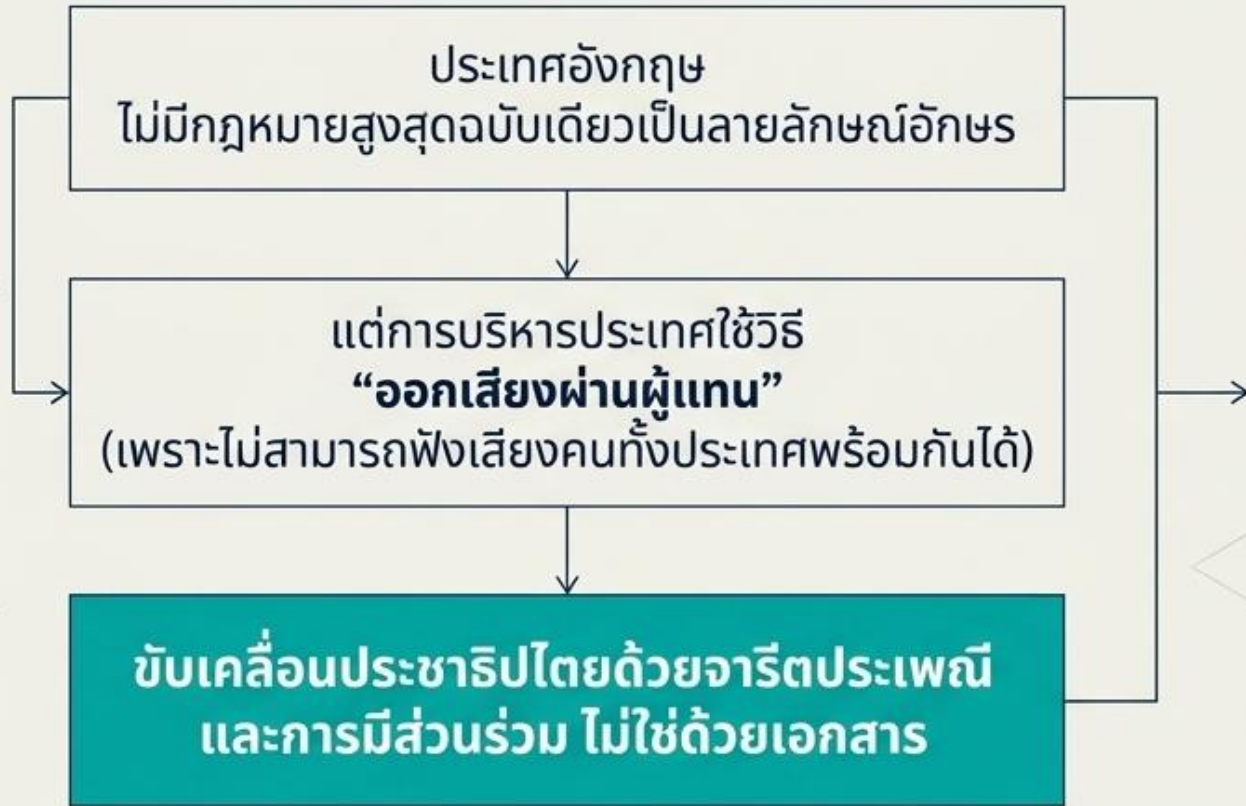

บทพิสูจน์ที่แท้จริง: อำนาจอธิปไตย

อำนาจรัฐ

การจะพิจารณาว่าประเทศใดเป็นประชาธิปไตยหรือไม่ ไม่ได้ดูที่รูปแบบของเอกสาร...

ต้องดูว่ารัฐธรรมนูญของประเทศนั้นให้ประชาชนเป็นเจ้าของอำนาจอธิปไตยหรือไม่

ประชาชน

สรุปพิมพ์เขียวแห่งอำนาจ



รัฐธรรมนูญไม่ใช่ทั้งหมด

เป็นเพียงกติกาการใช้
อำนาจและเป็นส่วนหนึ่งของ
กฎหมายรัฐธรรมนูญ



ไม่มีขาวและดำ

ในโลกความจริง
สายลักษณะอักษรและ
จารีตประเพณีต้องทำงาน
ผสมผสานกันเสมอ



แก่นแท้คืออำนาจของใคร

ประชาธิปไตยวัดกันที่
'ประชาชนคือเจ้าของ
อำนาจอธิปไตย'
ไม่ใช่วัดที่การมีเอกสาร

รากฐาน (หลักทั่วไป) กำหนดรูปทรงของโครงสร้าง (ภาครายละเอียด)

รากฐาน

Der allgemeine Teil (ส่วนที่เป็นหลักทั่วไป)

- หลักการพื้นฐานที่เป็นเสมือนเสาเข็มของรัฐธรรมนุญ เป็นกรอบความคิดที่ชัดเจนและถูกต้องสำหรับการตีความ และการใช้กฎหมาย

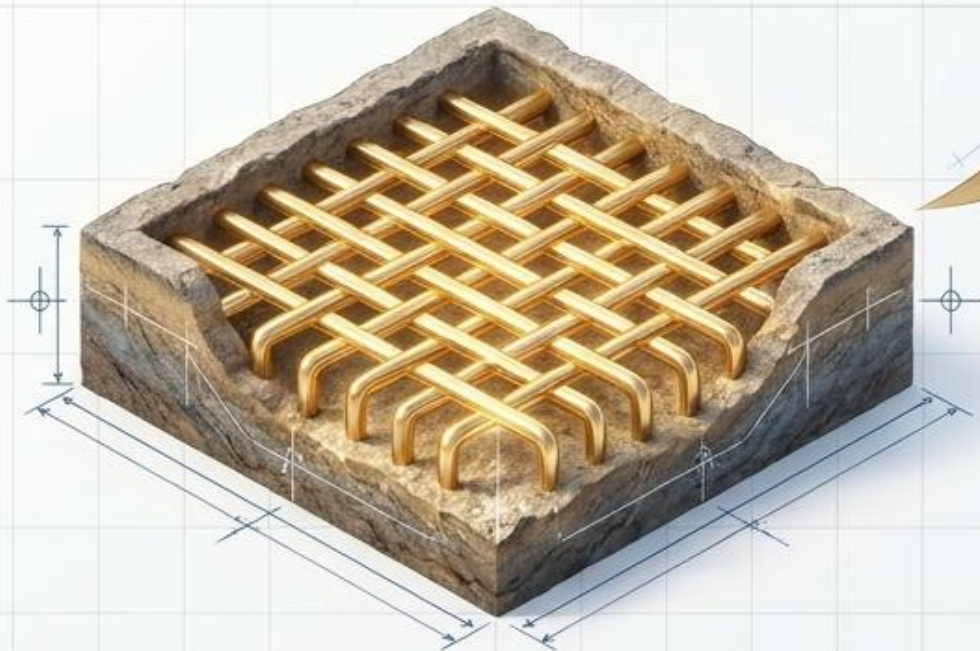

โครงสร้าง

Der besondere Teil (ส่วนที่เป็นรายละเอียด)

- บทบัญญัติเฉพาะเรื่องต่างๆ ที่ต้องถูกสร้างขึ้นบนรากฐานของหลักทั่วไปเท่านั้น



หลักทั่วไปของรัฐธรรมนูญ



เสาหลักที่ ๑: หลักราชอาณาจักร (Das Königreich)

รัฐเดี่ยว (Unitary State)



รวมอำนาจไว้ที่ศูนย์กลางเดียว รูปแบบย่อยได้แก่ นครรัฐ หรือ ราชอาณาจักร (จุดยืนของประเทศไทย)

รัฐรวม (Federal State)



ประกอบด้วยมลรัฐหรือรัฐสมาชิกต่างๆ เช่น สหพันธรัฐ (Der Bundesstaat)

ผลลัพธ์: เมื่อเป็นรัฐเดี่ยว การปกครองส่วนภูมิภาคและท้องถิ่นจะต้องอยู่ภายใต้การปกครองส่วนกลาง จะออกกฎหมายขัดแย้งหรือปฏิเสธกฎหมายส่วนกลางมิได้

เสาหลักที่ ๒: วิวัฒนาการสู่ ‘พระมหากษัตริย์ภายใต้ประชาธิปไตย’

อดีต



**ระบบสมบูรณาญาสิทธิราชย์
(Die absolute Monarchie)**
- อำนาจรวมอยู่ที่ประมุขเพียงผู้เดียว
(กำลังลดน้อยและหมดไปจากโลก)

ปัจจุบัน



**ระบบพระมหากษัตริย์ภายใต้ประชาธิปไตย
(Die demokratische Monarchie)**
- การปรับตัวให้สถาบันกษัตริย์ดำรงอยู่ได้ โดยให้
‘ประชาชน’ เข้ามามีส่วนร่วมในการใช้พระราชอำนาจ
ในทางอริปไตย (เช่น ประเทศอังกฤษ และประเทศไทย)

ดุลยภาพแห่งสถานะองค์พระมหากษัตริย์

การคุ้มครองสูงสุด

ทรงได้รับการคุ้มครองอย่าง
ยิ่งที่สุดในฐานะประมุขแห่งรัฐ
ผู้ใดจะมาล่วงละเมิดต่อ
องค์พระมหากษัตริย์มิได้
(ไม่ทรงมีความรับผิดชอบใดๆ
ในทางการเมืองและการศาล)



ข้อจำกัดทางประชาธิปไตย

การใช้พระราชอำนาจในทางอธิปไตย
จะต้องถูกจำกัดและต้องดำเนินไป
ภายใต้เงื่อนไขและช่องทางของ
ระบอบประชาธิปไตยเท่านั้น

เสาหลักที่ ๓: หลักประชาธิปไตย (Die Demokratie)



เผด็จการโดยบุคคลคนเดียว
(Die Despotie / Tyrannis)



คณาธิปไตย - เผด็จการโดยกลุ่มชนชั้นสูง
(Die Aristokratie / Oligarchie)



จุดยืนของไทย

ประชาธิปไตยที่ถือประชาชนเป็นใหญ่
(Die Volksherrschaft)
- ประชาชนสามารถเข้ามามีส่วนร่วมใน
ทางการเมืองได้ภายใต้หลักนิติรัฐ

องค์ประกอบที่ ๑: อำนาจอธิปไตยมาจากประชาชน (Die Volkssouveränität)

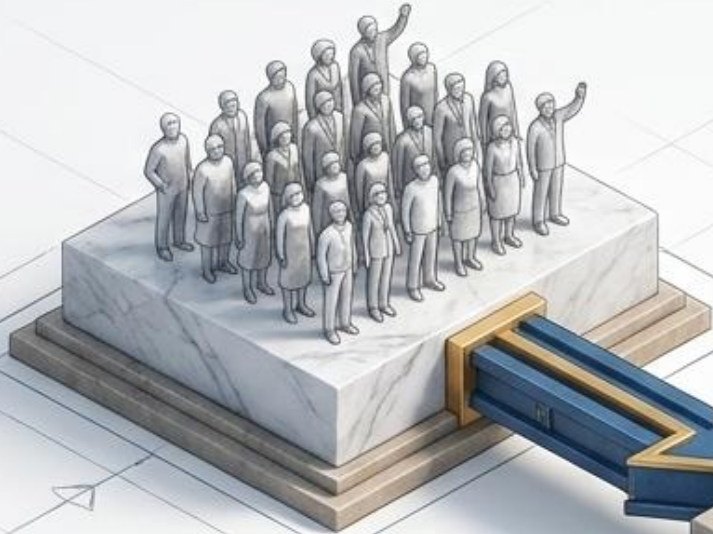

ต้นกำเนิด:

อำนาจอธิปไตยทั้ง นิติบัญญัติ บริหาร และตุลาการ
ต้องมาจากประชาชน

ผู้ทรงใช้อำนาจ:

รัฐธรรมนูญไทยกำหนดให้ “พระมหากษัตริย์” เป็นผู้ทรงใช้อำนาจอธิปไตย

องค์กรผู้ใช้อำนาจแทน:

ทรงใช้อำนาจผ่าน ๓ ฝ่าย คือ รัฐสภา
คณะรัฐมนตรี และศาล
โดยไม้อาจใช้อำนาจโดยลำพังพระองค์เดียวได้



องค์ประกอบที่ ๒ และ ๓: ความชอบธรรมและการเลือกตั้ง



อำนาจรัฐต้องใช้โดยผ่านประชาชน ทั้งทางตรง (ประชามติ) และทางอ้อม (การเลือกตั้งผู้แทน) ฝ่ายบริหารและศาล ได้รับความชอบธรรมทางอ้อมผ่านฝ่ายนิติบัญญัติ (รัฐสภา) ที่ประชาชนเลือกมา



การเลือกตั้งต้องเป็นไปอย่าง 'อิสระและเท่าเทียมกัน' ในไทย ฝ่ายนิติบัญญัติ (รัฐสภา) เป็นกลไกหลักในการตัดสินใจทางการเมืองแทนประชาชน

องค์ประกอบที่ ๔: การดำรงตำแหน่งที่มีระยะเวลา (Die Herrschaft auf Zeit)

Detail:

ผู้ดำรงตำแหน่งทางการเมือง (นิติบัญญัติและบริหาร) ต้องอยู่ในตำแหน่งตามระยะเวลาที่กำหนดเท่านั้น

Purpose:

เพื่อเปิดโอกาสให้ประชาชนคนอื่นๆ สามารถพลัดเปลี่ยนเข้ามาสู่ตำแหน่งทางการเมืองได้ ป้องกันการผูกขาดอำนาจ



เสาหลักที่ ๔: หลักนิติรัฐ (Das Rechtsstaatsprinzip)

แบบอำเภोज

การปกครองที่ใช้อำนาจตาม
ความพอใจของฝ่ายปกครอง
เป็นการกดขี่ข่มเหงประชาชน



แบบนิติรัฐ

การจำกัดอำนาจภายใต้กฎหมาย
เพื่อเป็นหลักประกันสิทธิของ...
(Die Rechtssicherheit)



Takeaway: การนำหลักนิติรัฐมาใช้ ทำให้การปกครองในระบอบ
พระมหากษัตริย์ภายใต้ประชาธิปไตยมีความชัดเจนและเป็นรูปธรรม

องค์ประกอบที่ ๑: การแบ่งแยกอำนาจ (Die Gewaltenteilung)

นิติบัญญัติ (Legislative)

- ใช้อำนาจบัญญัติกฎหมาย
กำหนดแบบแผนในทางสังคม

บริหาร (Executive)

- ใช้อำนาจปกครองบ้านเมือง
จัดทำบริการสาธารณะ
ให้ประชาชนร่วมเย็น

ตุลาการ (Judicial)

- ใช้อำนาจตัดสินข้อพิพาท
คุ้มครองสิทธิของประชาชน



Jurisprudence

Core Concept: ทั้งสามฝ่ายต้องตรวจสอบและถ่วงดุลซึ่งกันและกัน เพื่อป้องกันการรวบอำนาจโดยเด็ดขาด

หัวใจของการคุ้มครองสิทธิ: ความเป็นอิสระของตุลาการ



Concept:

การผูกขาดวิชาชีพนักกฎหมายมีความสำคัญสูงสุด เครื่องมือตัดสินซึ่งถูกฝังในสังคมต้องทำงานอย่างตรงไปตรงมา

The Rule:

ผู้พิพากษาต้องมีความเป็นอิสระในการพิจารณาพิพากษาคดี (Der Berufsrichter)

The Shield:

ผู้มีอำนาจใดๆ (การเมือง ฝ่ายทหาร หรือมวลชน) ไม่อาจก้าวท่าย แทรกแซง หรือเข้าสั่งการพลแห่งคดีได้

องค์ประกอบที่ ๒ และ ๓: ความผูกพันต่อกฎหมาย และ สิทธิขั้นพื้นฐาน

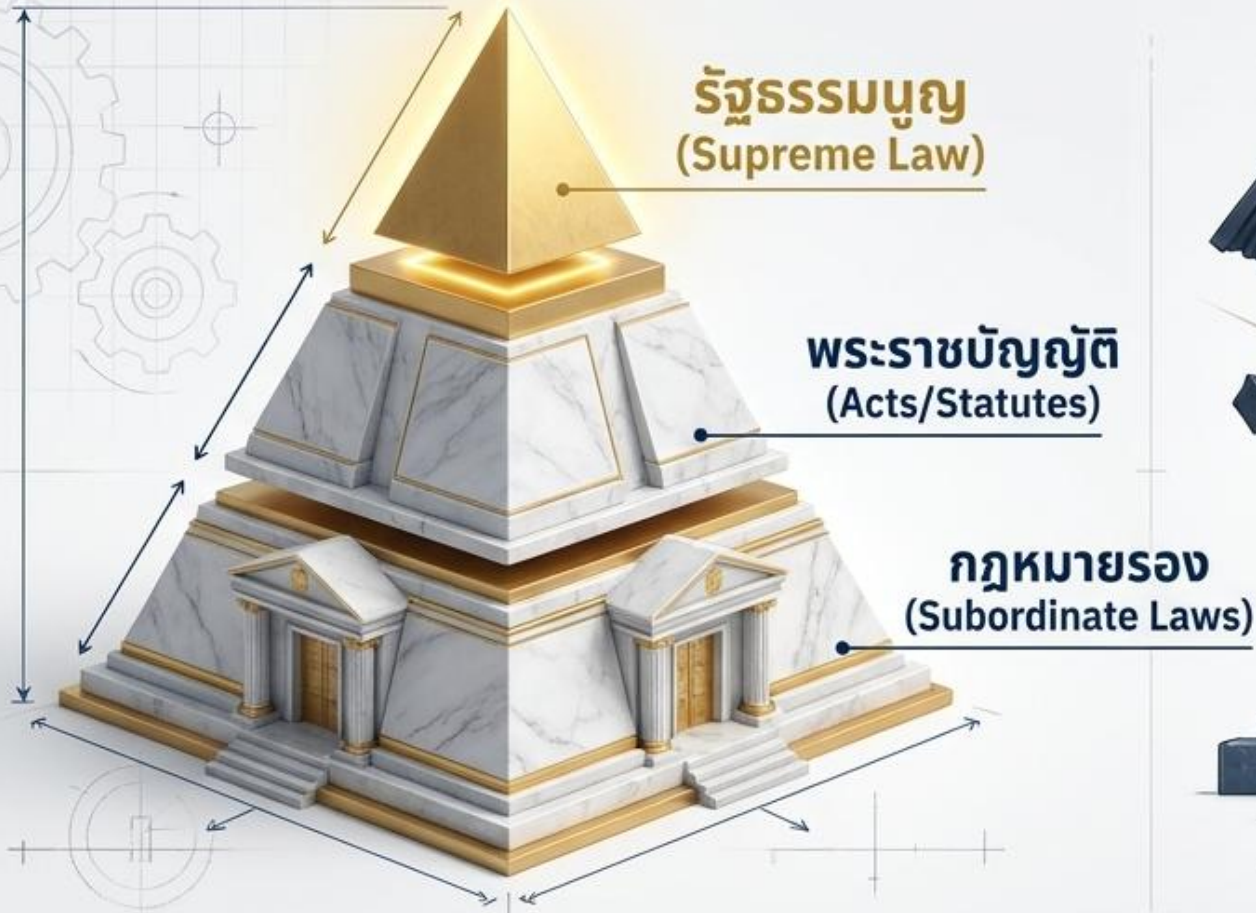

ความผูกพันต่อกฎหมาย (Die Bindung an Recht):

องค์กรของรัฐ (โดยเฉพาะฝ่ายปกครองและทหาร) ต้องอยู่ภายใต้กฎหมาย จะใช้อำนาจเกินกว่าที่บัญญัติไว้ไม่ได้ (อ้างเหตุผลทางประวัติศาสตร์หรือสังคมศาสตร์เพื่อล้มล้างไม่ได้)



การกำหนดสิทธิขั้นพื้นฐาน (Das Grundrecht):

สิทธิของประชาชนต้องได้รับการรับรอง ฝ่ายนิติบัญญัติจะยกเลิกไม่ได้ ฝ่ายบริหารจะทำลายไม่ได้ และศาลมีหน้าที่คุ้มครองสิทธินี้อย่างเคร่งครัด

บทสรุป: สถาปัตยกรรมที่ไม่อาจแยกขาดจากกัน



The Insight: หลักทั่วไปทั้ง ๔ ประการ (ราชอาณาจักร, ประชาธิปไตยที่มีกษัตริย์เป็นประมุข, ประชาธิปไตย, นิติรัฐ) มีความสัมพันธ์เชื่อมโยงและเกื้อหนุนกันอย่างแนบแน่น

The Consequence: ระบบกฎหมายต้องดำรงอยู่ร่วมกันอย่างสมดุล “เมื่อขาดไปหลักการใดหลักการหนึ่งไปแล้ว ก็จะส่งผลกระทบให้เสื่อมสลายไปได้โดยเด็ดขาด”

Final Warning: การละเลยหลักการใดหลักการหนึ่ง มีอาจดำรงอยู่ได้ และจะนำประเทศไปสู่ความขัดแย้งในทางสังคมที่รุนแรง

รัฐธรรมนูญแห่ง ความเป็นสูงสุด

ทำไมรัฐธรรมนูญจึงตั้งตระหง่านอยู่
เหนือข้อบังคับอื่นใดในรัฐ?
เจาะลึก 4 โครงสร้างทางกฎหมายที่
ประกอบร่างขึ้นเป็น “กฎหมายสูงสุด”
เพื่อทำหน้าที่เป็นเกราะกำบังคุ้มครอง
สิทธิและเสรีภาพของประชาชน



เสาที่ 1: อุดมการณ์ (Ideology)

สัญญาประชาคมที่ยึดโยงทุกคน

เสาที่ 2: กระบวนการ (Process)

การมีส่วนร่วมที่เหนือกว่ากฎหมายทั่วไป

เสาที่ 4: เนื้อหา (Content)

การสร้างคุณลักษณะเพื่อจำกัดอำนาจ

เสาที่ 3: ที่มาของอำนาจ (Origin)

อำนาจดั้งเดิมผู้ก่อตั้งองค์กรรัฐ



เสาที่ 1: "สัญญาประชาคม" ที่ทุกคนร่วมกันสร้าง



อุดมการณ์เสรีนิยมประชาธิปไตย:

รัฐธรรมนูญไม่ได้เกิดขึ้นจากความว่างเปล่า
แต่ก่อตัวขึ้นจากอุดมการณ์ที่ให้คุณค่ากับเสรีภาพ

ข้อตกลงร่วมกัน:

เปรียบเสมือน "สัญญาประชาคม" (Social Contract)
ที่สมาชิกในสังคมทุกคนนำเจตจำนงมารวมกัน

ผลลัพธ์แห่งความชอบธรรม:

เมื่อเป็นกฎเกณฑ์ที่ทุกคนในสังคมเห็นพ้องต้องกัน
สิ่งนี้จึงก่อกำเนิดเป็น "กฎเกณฑ์สูงสุด"
ที่ใช้ปกครองสังคมนั้นอย่างชอบธรรม

เสาที่ 2: กระบวนการตรากฎหมายที่ลึกซึ้งและเปิดกว้าง

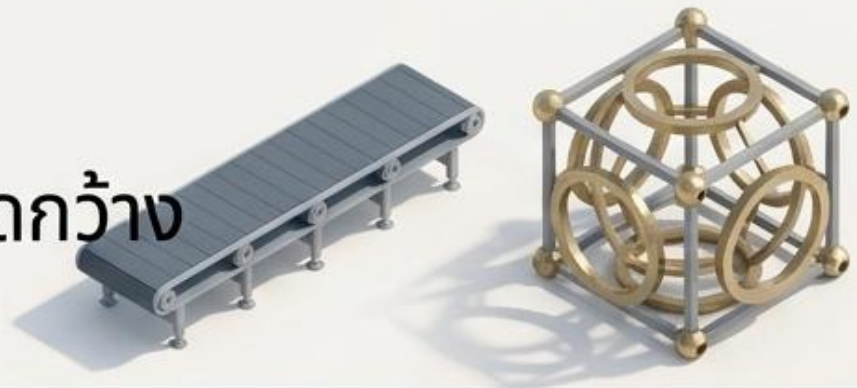

นิติการเปรียบเทียบ	กฎหมายทั่วไป	รัฐธรรมนูญ
ผู้ทำหน้าที่ร่าง	รัฐสภา หรือ ฝ่ายบริหาร	สภาร่างรัฐธรรมนูญ (สสร.) ที่มีกระบวนการเฉพาะ
เสียงของประชาชน	น้อย (ผ่านตัวแทนตามปกติ)	ระดมความคิดเห็นจำนวนมาก (ทั้งทางตรงและทางอ้อม)
ขั้นตอนการประกาศใช้	ตามวาระปกติของรัฐสภา	กระบวนการพิเศษ (เช่น การทำประชามติเพื่อตัดสินใจ)

ความซับซ้อนและการเปิดโอกาสให้ประชาชนมีส่วนร่วมอย่างกว้างขวาง
คือเครื่องยืนยันสถานะความเป็นกฎหมายสูงสุดที่ไม่ปรากฏในการตรากฎหมายธรรมดา

เสาที่ 3: ผู้สร้างย่อมมีสถานะอยู่เหนือสิ่งที่ถูกสร้าง

จุดเริ่มต้น:

ก่อนมีรัฐธรรมนูญ ไม่มีกฎเกณฑ์ใดผูกมัด
"อำนาจสูงสุดในการก่อตั้งองค์กรทางการเมือง"

การให้กำเนิด:

อำนาจสูงสุดนั้นได้ทำหน้าที่เป็น "ผู้สร้าง"
และให้กำเนิดรัฐธรรมนูญขึ้นมา

การมอบหมายอำนาจ:

เมื่อรัฐธรรมนูญเกิดขึ้น รัฐธรรมนูญ
จึงเป็นผู้สร้างองค์กรทางการเมืองต่างๆ
โดยมอบหมายให้ใช้อำนาจอธิปไตย
(นิติบัญญัติ, บริหาร, ตุลาการ)

บทสรุป:

องค์กรที่ถูกสร้างขึ้นโดยรัฐธรรมนูญ
จะมีอำนาจเหนือรัฐธรรมนูญผู้ให้กำเนิดไม่ได้



เสาที่ 4: การจัดสรรอำนาจเพื่อรักษาสมดุลของสังคม

แบ่งสรรเพื่อตรวจสอบ:

รัฐธรรมนูญจัดตั้งองค์กรผู้
ใช้อำนาจอริปไตย และแบ่ง
แยกการใช้อำนาจเพื่อสร้าง
"ดุลยภาพของอำนาจ"
(Checks and Balances)



อำนาจรัฐ

สิทธิ เสรีภาพ
และความเสมอภาค

จำกัดเพื่อคุ้มครอง:

เป้าหมายหลักของการจำกัด
อำนาจรัฐไม่ให้มีมากเกินไป
คือการรับรองและคุ้มครองสิทธิ
เสรีภาพ และความเสมอภาค
ของบุคคลอย่างเป็นรูปธรรม

ผลลัพธ์แห่งความสูงสุด: กฎหมายอื่นจะขัดแย้งไม่ได้



1. กฎเหล็กของระบบ:

กฎหมายอื่นใดจะขัดหรือแย้งต่อรัฐธรรมนูญไม่ได้
อย่างเด็ดขาด

2. หากยอมให้ขัดแย้งได้?

ยอมเท่ากับยอมให้ "ฝ่ายนิติบัญญัติ" (ซึ่งเป็นเพียง
องค์กรที่ถูกรัฐธรรมนูญสร้างขึ้น) สามารถออก
กฎหมายตามอำเภอใจโดยไม่มีขอบเขต

3. อันตรายต่อประชาชน:

การละเมิดหลักการนี้คือการทำลายโครงสร้างการ
ใช้อำนาจ และก่อให้เกิดอันตรายต่อสิทธิเสรีภาพ
ของประชาชนที่ถูกรับรองไว้

บทสรุป: ทำไมกฎหมายสูงสุดจึงสำคัญต่อ "ชีวิตคุณ"?



ป้องกันการใช้อำนาจตามอำเภอใจ:

รัฐและฝ่ายนิติบัญญัติไม่สามารถขยายอำนาจตนเองเพื่อกดขี่ประชาชนได้

สิทธิเสรีภาพของคุณไว้ในสัญญาประชาคม:

สิทธิ เสรีภาพ และความเสมอภาคของคุณ ถูกตอกเสาเข็มไว้อย่างมั่นคง ไม่มีกฎหมายระดับรองใดมาลบล้างได้

โครงสร้างที่ยั่งยืน:

เป็นสถาปัตยกรรมที่รักษาสมดุลของรัฐ ปกป้องสังคมจากความวุ่นวาย และยืนยันว่าอำนาจที่แท้จริงเป็นของประชาชน

คุณค่าของความเป็นกฎหมาย สูงสุดของรัฐธรรมนูญ

"อำนาจอธิปไตยย่อมไม่อาจแทนกันได้
ด้วยเหตุผลเดียวกับที่ไม่สามารถถูกถ่ายโอนกันได้
เพราะคือนั่นคือแก่นสำคัญในเจตจำนงร่วมกัน
และเจตจำนงนั้นไม่อาจถูกแทนได้
มันเป็นของมันเองหรือไม่ก็เป็นอย่างอื่น
ไม่อาจมีสิ่งที่อยู่ตรงกลาง"

ฌอง ฌาคส์ รูสโซ, สัญญาประชาคมและหลักแห่งสิทธิ
ทางการเมือง, 1762.



นิยามและขอบเขตแห่งอำนาจ



รัฐธรรมนูญ



กฎหมายสูงสุด



ใช้ในการปกครองประเทศ

รัฐธรรมนูญในความหมายทั่วไป หมายถึง กลไกหลักที่ใช้ขับเคลื่อนและควบคุมทิศทางของรัฐ

สภาวะสูงสุดเหนือกฎหมายอื่น

กฎหมายอื่นๆ
อยู่ภายใต้ร่มเงาและ
กรอบของกฎหมายสูงสุด

กฎหมายสูงสุด
สภาวะสูงสุดที่ไม่อาจก้าวล่วงได้

ความเป็นกฎหมายสูงสุด หมายถึง สถานะที่
อยู่สูงเหนือกฎหมายอื่นใดในระบบนิเวศของรัฐ

โครงสร้างลำดับชั้น: ศักดิ์ ของกฎหมาย



ชั้นรองลงมา

ชั้นสูงสุด

เรียกว่า ศักดิ์
หรือ ชั้น

ลำดับความสูงต่ำของกฎหมายเหล่านี้ เป็นตัวกำหนดความสัมพันธ์และอำนาจควบคุมซึ่งกันและกันอย่างเป็นระบบ

ตารางวิเคราะห์เปรียบเทียบสถานะทางกฎหมาย



กฎหมายสูงสุด (รัฐธรรมนูญ)



กฎหมายอื่นๆ

ตำแหน่ง

สภาวะสูงสุด

อยู่ในระดับรองลงมา

ขอบเขต

ปกครองประเทศโดยรวม

ควบคุมเฉพาะเรื่องหรือเฉพาะพื้นที่

ข้อจำกัด

ไม่มีกฎหมายใดขัดแย้งได้

ต้องไม่ขัดหรือแย้งต่อกฎหมายสูงสุด

มาตรา 5 วรรคหนึ่ง รัฐธรรมนูญ
เป็นกฎหมายสูงสุดของประเทศ
บทบัญญัติใดของกฎหมาย กฎ
หรือข้อบังคับ หรือการกระทำใด
ขัดหรือแย้งต่อรัฐธรรมนูญ
บทบัญญัติหรือการกระทำนั้น
เป็นอันใช้บังคับมิได้



หากกฎหมายในระดับชั้นที่ต่ำกว่า มีเนื้อหาที่ขัดแย้งต่อรัฐธรรมนูญ กฎหมายนั้นจะตกไปและไม่สามารถบังคับใช้ได้ เพื่อรักษาสถาปัตยกรรมของรัฐไว้

“ศาลรัฐธรรมนูญ” มีอำนาจพิจารณาวินิจฉัย
ปัญหาเกี่ยวกับความชอบด้วยรัฐธรรมนูญ กรณี

(1) บทบัญญัติแห่งกฎหมายหรือร่างกฎหมาย
(กฎหมายที่ตราขึ้นโดยอำนาจนิติบัญญัติ) เช่น พ.ร.บ.
ประกอบรัฐธรรมนูญ พ.ร.บ.บัญญัติ พ.ร.ก. กฎหมายอื่น
ที่เทียบเท่า (ประกาศคณะปฏิวัติ) ขัดหรือแย้งต่อ
รัฐธรรมนูญ

(2) การกระทำใด ขัดหรือแย้งต่อรัฐธรรมนูญ



**พ.ร.บ.ประกอบรัฐธรรมนูญว่าด้วยวิธีพิจารณาของ
ศาลรัฐธรรมนูญ พ.ศ.2561 มาตรา 7**

ให้ศาลมีหน้าที่และอำนาจพิจารณาวินิจฉัยคดี ดังต่อไปนี้

- (1) คดีเกี่ยวกับความชอบด้วยรัฐธรรมนูญของกฎหมายหรือร่างกฎหมาย
- (2) คดีเกี่ยวกับหน้าที่และอำนาจของสภาผู้แทนราษฎร วุฒิสภา รัฐสภา คณะรัฐมนตรี หรือองค์กรอิสระ
- (3) คดีเกี่ยวกับการร้องขอให้เลิกการกระทำล้มล้างการปกครองระบอบประชาธิปไตยอันมีพระมหากษัตริย์ทรงเป็นประมุข
- (4) คดีที่ประชาชนหรือชุมชนฟ้องหน่วยงานของรัฐเพื่อให้ได้รับประโยชน์ตามรัฐธรรมนูญหมวด 5 หน้าที่ของรัฐ
- (5) คดีเกี่ยวกับการสิ้นสุดสมาชิกภาพของสมาชิกสภาผู้แทนราษฎรหรือสมาชิกวุฒิสภา



(6) คดีเกี่ยวกับการเสนอร่างพระราชบัญญัติที่มีหลักการ
อย่างเดียวกันหรือคล้ายกันกับหลักการของร่าง
พระราชบัญญัติที่ต้องยับยั้งไว้

(7) คดีเกี่ยวกับการเสนอ การแปรญัตติ หรือการกระทำ
ด้วยประการใด ๆ ที่มีผลให้สมาชิกสภาผู้แทนราษฎร
สมาชิกวุฒิสภา หรือกรรมการ มีส่วนไม่ว่าโดยทางตรง
หรือทางอ้อมในการใช้งบประมาณรายจ่าย

(8) คดีเกี่ยวกับความชอบด้วยรัฐธรรมนูญของร่างข้อบังคับ
การประชุมสภาผู้แทนราษฎร ร่างข้อบังคับการประชุม
วุฒิสภา และร่างข้อบังคับการประชุมรัฐสภา

(9) คดีเกี่ยวกับการสิ้นสุดลงของความป็นรัฐมนตรี



(10) คดีเกี่ยวกับหนังสือสัญญาที่ต้องได้รับความเห็นชอบ
จากรัฐสภา

(11) คดีที่ผู้ถูกละเมิดสิทธิหรือเสรีภาพที่รัฐธรรมนูญ
คุ้มครองไว้ร้องขอว่าการกระทำนั้นขัดหรือแย้งต่อ
รัฐธรรมนูญ

(12) คดีเกี่ยวกับความชอบด้วยรัฐธรรมนูญของร่าง
รัฐธรรมนูญแก้ไขเพิ่มเติม

(13) คดีอื่นที่รัฐธรรมนูญ กฎหมายประกอบรัฐธรรมนูญ
หรือกฎหมายอื่นกำหนดให้อยู่ในเขตอำนาจของศาล



ไขข้อกฎหมายรัฐธรรมนูญ

อำนาจเด็ดขาดของ ศาลรัฐธรรมนูญ

เจาะลึกมาตรา 211: ผลผูกพัน
การกลับคำวินิจฉัย
และคดีประวัติศาสตร์ 6/2564



บทบัญญัติมาตรา 211 วรรคสี่ คำวินิจฉัยของศาลรัฐธรรมนูญให้เป็นเด็ดขาด มีผลผูกพัน 5 องค์กรหลัก



สิ้นสุดและเด็ดขาด ไม่มีอุทธรณ์-ฎีกา



แม้คะแนนเสียงจะฉิวเฉียดเพียง 5 ต่อ 4
ทุกฝ่ายก็ต้องยอมรับกติกา



ห้ามอุทธรณ์



ห้ามฎีกา



มีผลผูกพันทันที

ข้อแตกต่างที่ต้องรู้: สถานะของคำพิพากษา

	ศาลรัฐธรรมนูญ	ศาลฎีกา (แผนกคดีอาญาของผู้ดำรง ตำแหน่งทางการเมือง)
การอุทธรณ์/ฎีกา	 ทำไม่ได้ (สิ้นสุดทันที)	 ทำได้
ขอบเขตผลผูกพัน	 ผูกพันทุกองค์กรของรัฐ	 ผูกพันเฉพาะคู่ความในคดี

สถานะที่แท้จริงของ คำวินิจฉัย

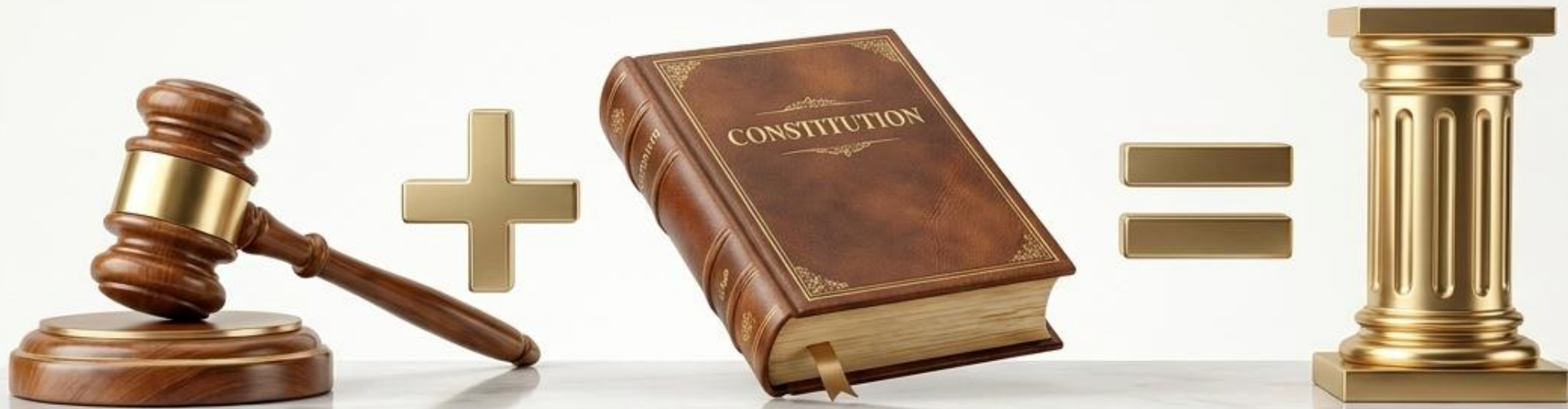

การตีความของศาล = มีสถานะเทียบเท่ารัฐธรรมนูญ

เมื่อรัฐธรรมนูญไม่ได้บัญญัติบางเรื่องไว้ชัดเจน คำวินิจฉัยจึงทำหน้าที่เติมเต็ม และมีผลผูกพันอย่างเด็ดขาดโดย ไม่ต้องแก้รัฐธรรมนูญ

คำวินิจฉัยที่ได้ดขาด... กลับแนวทาง ได้หรือไม่?

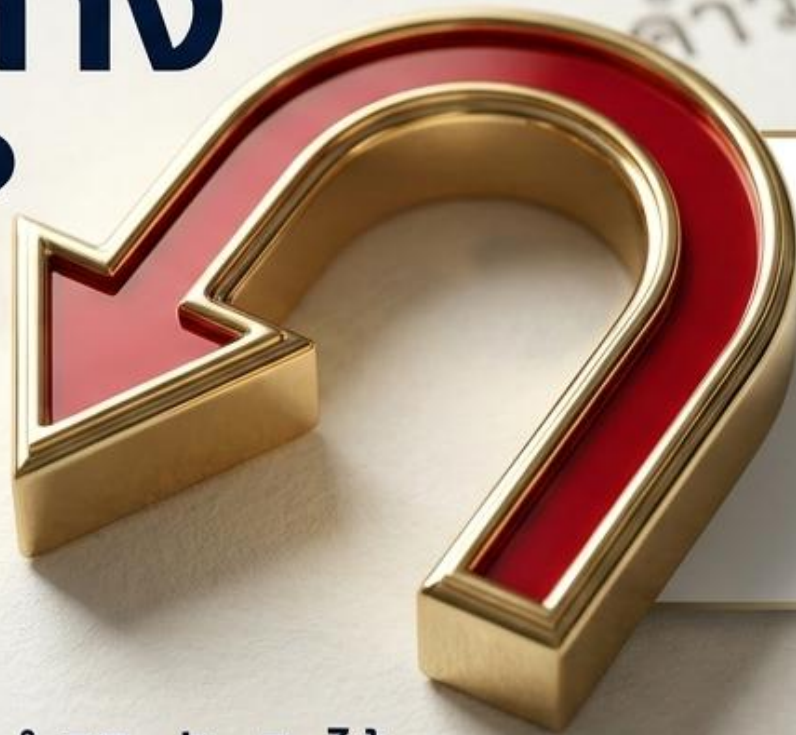

คำตอบคือ:
ทำได้...
แต่ยากมาก

ในทางทฤษฎี ศาลสามารถแก้ไขคำวินิจฉัยเดิมได้
เช่น กรณีคำวินิจฉัยเรื่องสนธิสัญญา
เพื่อให้ก้าวทันสถานการณ์ของบ้านเมือง

2 เงื่อนไขสำคัญในการกลับคำวินิจฉัย



1. สถานการณ์บ้านเมืองเปลี่ยนไป

มีเหตุผลความจำเป็นอย่างยิ่งยวด
ที่บริบทสังคมเปลี่ยนไปจากเดิม



2. ข้อเท็จจริงสำคัญเปลี่ยนแปลง

มีข้อสาระสำคัญที่ต่างไปจากเดิมอย่างชัดเจน
จนผลคำวินิจฉัยจำเป็นต้องเปลี่ยน

ทำไมศาลถึงไม่กลับคำวินิจฉัยบ่อยๆ?



เพื่อรักษา ความน่าเชื่อถือ
ของบรรทัดฐาน

คำว่า ศาล ในมาตรา 211 ที่ถูกผูกพันนั้น ตีความได้ว่า **ไม่รวมถึงศาลรัฐธรรมนูญเอง** ศาลจึงแก้ไขแนวทางตัวเองได้ แต่หากทำพร่ำเพรื่อ ระบบกติกาของประเทศจะขาดความเชื่อมั่นทันที

กรณีศึกษา: คดีประวัติศาสตร์ 6/2564

คุณสมบัติ ส.ส. และ รัฐมนตรี กับคดียาเสพติด

รัฐมนตรีท่านหนึ่งเคยต้อง
คำพิพากษาถึงที่สุดในคดี
รู้เห็นการนำเข้ายาเสพติด
จากศาลในออสเตรเลีย

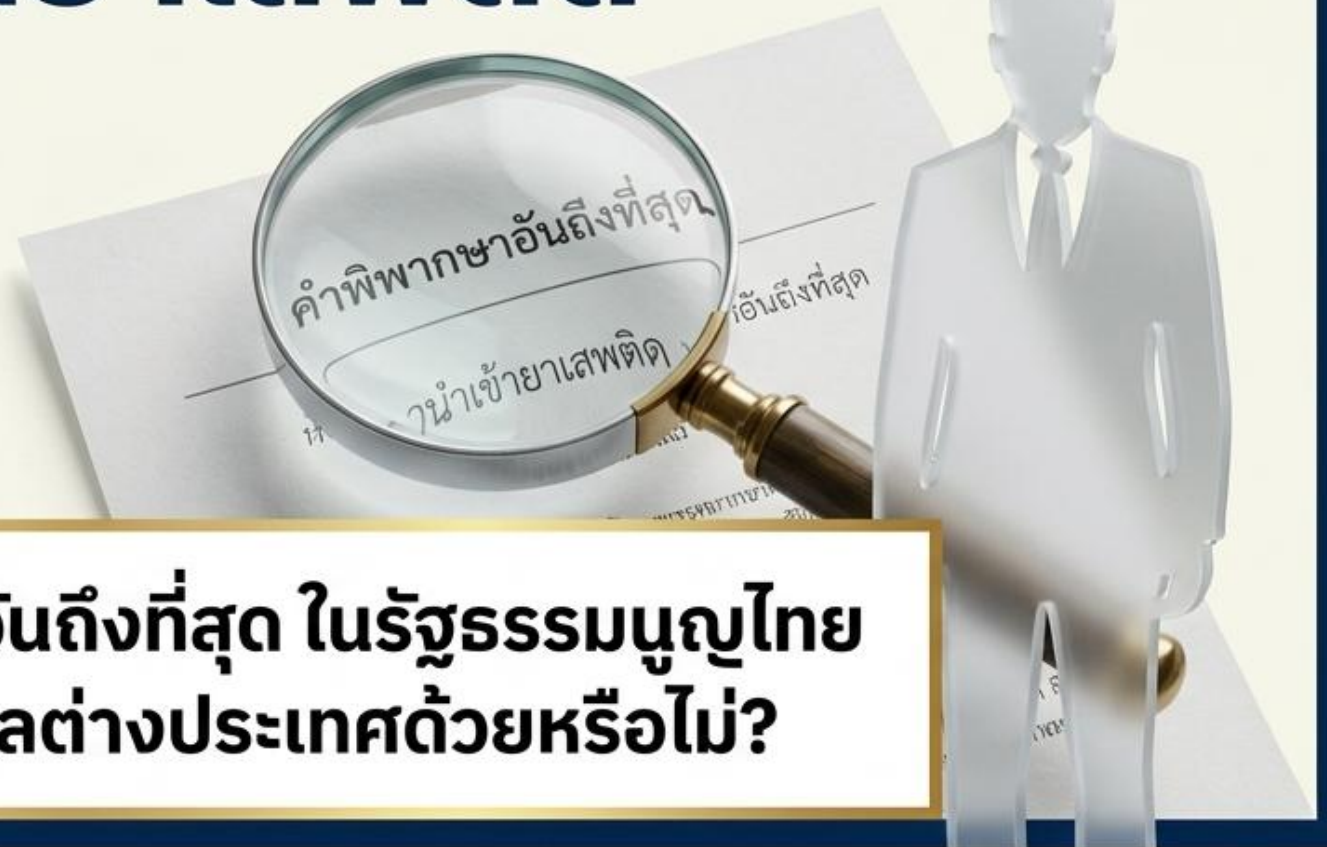

คำว่า คำพิพากษาอันถึงที่สุด ในรัฐธรรมนูญไทย
ครอบคลุมถึงศาลต่างประเทศด้วยหรือไม่?

ช่องว่างทางกฎหมายที่ศาลต้องตีความ



ศาลไทย

รัฐธรรมนูญ ม.98 (10)

ห้ามผู้ที่เคยรับโทษคดียาเสพติดลงสมัคร ส.ส.



ศาลออสเตรเลีย
(ศาลแขวงนิวเซาท์เวลส์)

สถานที่ที่เกิดคำพิพากษาจำคุกจริง

**รัฐธรรมนูญไม่ได้เขียนระบุว่ารวมถึงศาลต่างประเทศ
ศาลรัฐธรรมนูญจึงต้องชี้ขาดบรรทัดฐาน!**

บทสรุปคำวินิจฉัยที่ 6/2564

ต้องเป็นคำพิพากษาของศาลไทยเท่านั้น

ศาลวินิจฉัยว่า
แม้จะเคยต้องคำพิพากษาจริง
แต่ไม่ใช่ศาลไทย ผู้ถูกร้องจึง
ไม่มีลักษณะต้องห้าม
ตามมาตรา 98 (10)



คำวินิจฉัยนี้มีผลผูกพันทันที
หาก กกต. จะรับสมัคร ส.ส. ในอนาคต
ต้องยึดถือบรรทัดฐานนี้เป็นหลักเกณฑ์

สรุปสาระสำคัญ (Executive Summary)



เด็ดขาดและผูกพัน

คำวินิจฉัยศาลรัฐธรรมนูญ
ผูกพัน 5 องค์กรหลัก
สิ้นสุดและไม่มีการอุทธรณ์-ฎีกา



เทียบเท่ารัฐธรรมนูญ

เมื่ออุดช่องว่างทางกฎหมาย
การตีความของศาลจึงมีสถานะ
เสมือนบทบัญญัติรัฐธรรมนูญ



สร้างบรรทัดฐานใหม่

ผูกพันหน่วยงานรัฐ (เช่น กกต.)
ให้ต้องปฏิบัติตามแนวทางที่
ศาลวางไว้อย่างเคร่งครัด